

ALL AROUND PLASTICS

พลาสติกเพื่อชีวิตที่ดีกว่า



EDITOR'S NOTE

เพราะเราเชื่อว่า **'ชีวิตที่ดีขึ้น'** หมายถึงการอยู่อย่างมีคุณภาพ และมีความสุขในสังคมภายใต้สิ่งแวดล้อมที่ดีขึ้น

และหากมองรอบๆ ตัวก็จะเห็นว่า 'พลาสติก' มีบทบาทสำคัญในเรื่องนี้ไม่น้อย เพราะนอกจากจะเป็นวัสดุหลักที่ถูกนำมาผลิตเป็นเครื่องมือเครื่องใช้ ไม่ว่าจะเป็นชิ้นส่วนสำคัญของรถยนต์ บรรจุภัณฑ์อาหาร วัสดุเพื่อความปลอดภัย ฯลฯ ทำให้คนยุคใหม่พบกับความสะดวกสบายในการใช้ชีวิตประจำวัน พลาสติกบางประเภทยังถูกนำมาคิดค้นและพัฒนาโครงสร้างจนสามารถนำมาผลิตเป็นวัสดุทางเลือก ลดการสูญเสียทรัพยากรที่หมุนเวียนกลับมาใช้ไม่ได้ บางครั้งยังมีคุณสมบัติในการเพิ่มความปลอดภัย ให้ความคงทนในการใช้งาน อีกทั้งถูกพัฒนาให้เป็นการเป็นพลาสติกที่เป็นมิตรต่อสิ่งแวดล้อม

รอบรั้วพลาสติก ฉบับนี้จึงอยากชวนคุณผู้อ่านมาร่วมเจาะลึกเบื้องหลังความคิด แรงบันดาลใจและทิศทางในอนาคตของ 'พลาสติก' ซึ่งเกิดขึ้นจากความมุ่งมั่นในการสร้างสรรค์ 'ชีวิตที่ดีขึ้น' ด้วยกัน

แล้วคุณจะรู้ว่าความสุขที่ยั่งยืนนั้น ถูกสร้างขึ้นได้อย่างไม่สิ้นสุด

We believe that **'a better life'** means living a quality and happy life in an improved and eco-friendly society.

Looking around us, we may see that plastics play important role in the concept mentioned above. As one of the main materials used for making tools and equipments, or products such as cars, food packages, safety tools, plastics make our lives easier. Some types of plastics have been developed as an alternative choice to non-recyclable materials. Some plastics can increase safety as well as durability, and some are eco-friendly.

Consequently, this issue is bringing plastics to your attention. We will explore the concepts, inspirations and future of plastics, which are made with one goal: to create 'a better life'.

And you will see that sustainable happiness can grow infinitely.

รอบรั้วพลาสติก ALL AROUND PLASTICS

เจ้าของ	SCG Chemicals เลขที่ 1 ถนนปูนซิเมนต์ไทย บางซื่อ กรุงเทพฯ 10800
Owner	SCG Chemicals 1 Siam Cement Road, Bangsue, Bangkok 10800
จัดทำโดย	Brand Management Office บริษัท เอสซีจี เคมิคอลส์ จำกัด
Production Coordinator	Brand Management Office SCG Chemicals Co., Ltd.
ที่ปรึกษา Advisor	ชลนิษฐ ญาณารณพ Cholanat Yanaranop
บรรณาธิการ Editor	น้ำทิพย์ สำมาประเสริฐ Namthip Samphowprasert
กองบรรณาธิการ Editorial	อัจฉนา เชื้อสุนทรวัฒนา Ajana Quersoonornwatana เมธิกา จารุพันธุ์ Maywika Jarupundh เอก คุ้มทุกทิศ Eak Khumthukhit วาทีดี วาทยานูปาสาน Watid Watanyupaisan พรชัย แสงรุ่งศรี Pornchai Sangrungsri ศศิธร จันทร์สวัสดิ์ Sasithorn Chantavongvilai ลิปดา จารุเธียร Lipda Jaruthien ก้องชัย วงศ์พิริวัตร Kongchai Wonghriwat ตอศักดิ์ ลาภตระกูล Torsak Larbtrakool วสันต์ โสถถาวรกุล Wason Sothievorakun ธวัชชัย ลอองจันทร์ Tawatchai La-onjung สุภัทร กาญจนภาพ Supat Kanjanophas

ติดต่อกองบรรณาธิการ

Letter to Editorial
Email : allaroundplastic@scg.co.th
Tel. : 0-2586-4184
Fax. : 0-2586-5561

บทความและทัศนะที่พิมพ์ลงใน

'รอบรั้วพลาสติก' เป็นความคิดเห็นและคำแนะนำ
ของผู้ประพันธ์ มิได้มีส่วนเกี่ยวข้องกับ
SCG Chemicals แต่อย่างใด

The articles and opinions in this
'All Around Plastics' are those of
the writers and do not necessarily reflect
the policy of SCG Chemicals.

About SCG Chemicals

เอสซีจี เคมิคอลส์ เป็น 1 ใน 5 กลุ่มธุรกิจของเอสซีจี ดำเนินธุรกิจผลิตและจัดจำหน่ายเคมีภัณฑ์ครบวงจร ตั้งแต่
ขั้นต้น ขั้นกลาง และขั้นปลาย และเป็นผู้ผลิตชั้นนำในภูมิภาคเอเชียแปซิฟิก

SCG Chemicals is a subsidiary of SCG and is one of the Group's 5 core businesses. SCG Chemicals
manufactures and supplies a full range of chemical products, ranging from upstream, intermediate,
to downstream, and is now one of the largest integrated chemical products in Thailand and a key
industry leader in the Asia-Pacific region

บริษัท เอฟ ที อี จำกัด
โทร. 0-2726-7492-7
บริษัท ซนิกันตโฟลิมเมอร์ส จำกัด
โทร. 0-2328-0021-5
บริษัท เอฟ วาย ซี จำกัด
โทร. 0-2212-4111-2
บริษัท แกรนด์โพลีเมอร์อินเตอร์ จำกัด
โทร. 0-2726-6151-53, 0-2328-2050-59

ห้างหุ้นส่วนจำกัด หาดใหญ่รุ่งโรจน์พลาสติก
โทร. 074-439-665
บริษัท อินเตอร์โพลีเอททิลีน จำกัด
โทร. 0-2898-0888-91
บริษัท อินพีเนดี พลาส จำกัด
โทร. 0-2683-7911-15
บริษัท อินทราแมกซ์ จำกัด
โทร. 0-2678-3938-40

บริษัท เอ็มซี อินดัสเทรียลเคมีคัล จำกัด
โทร. 0-2225-0200, 0-2226-0088
บริษัท พรีเมียร์พลาสติก จำกัด
โทร. 0-2422-2333
บริษัท สยามโพลีเมอร์สซัพพลาย จำกัด
โทร. 0-2452-1389-94
บริษัท สุวรรณทรีโซติเทรตติ้ง จำกัด
โทร. 034-865-707-9

บริษัท ตะล่อมสินพลาสติก จำกัด
โทร. 0-2294-6300-12
บริษัท ยูนิเวอร์แซลโพลีเมอร์ส จำกัด
โทร. 0-2757-0838-48, 0-2384-4212
บริษัท เจ้าพระยาอินเตอร์เทรต จำกัด
โทร. 0-2362-6179 ต่อ 425
บริษัท เอ็นเค โพลีเทรต จำกัด
โทร. 0-2762-0793

CONTENTS



COVER STORY	04
INTERVIEW	12
SPECIAL SCOOP	18
TECHNICAL FAQ	22
INNOVATION	26
BUILDING SUCCESS TOGETHER	30
ECONOMY	34
PLASTIC PLACES	38
CSR FOCUS	42
TRAVEL AND LEISURE	48
PLASTIC SECRET	52
SCG CHEM NEWS	54
PLASTIC ICON	58
CALENDAR	59





PP
COMPOUND
FOR
AUTOMOTIVE
INDUSTRY

นวัตกรรมพลาสติกเพื่ออุตสาหกรรมยานยนต์

ตื่นตัวเพื่อสิ่งแวดล้อม

ปัจจุบัน ทั่วโลกเกิดการตื่นตัวเรื่องการดูแลสภาพแวดล้อมมากขึ้น ในทุกภาคส่วน โดยเฉพาะในกลุ่มประเทศที่พัฒนาแล้ว เช่น สหภาพยุโรป ออกระเบียบว่าด้วยการจำกัดการใช้สารอันตรายบางชนิดในผลิตภัณฑ์ ไฟฟ้าและอิเล็กทรอนิกส์ (The Restriction of the use of certain Hazardous Substance in electrical and electronic equipment; RoHS) เป็นต้น

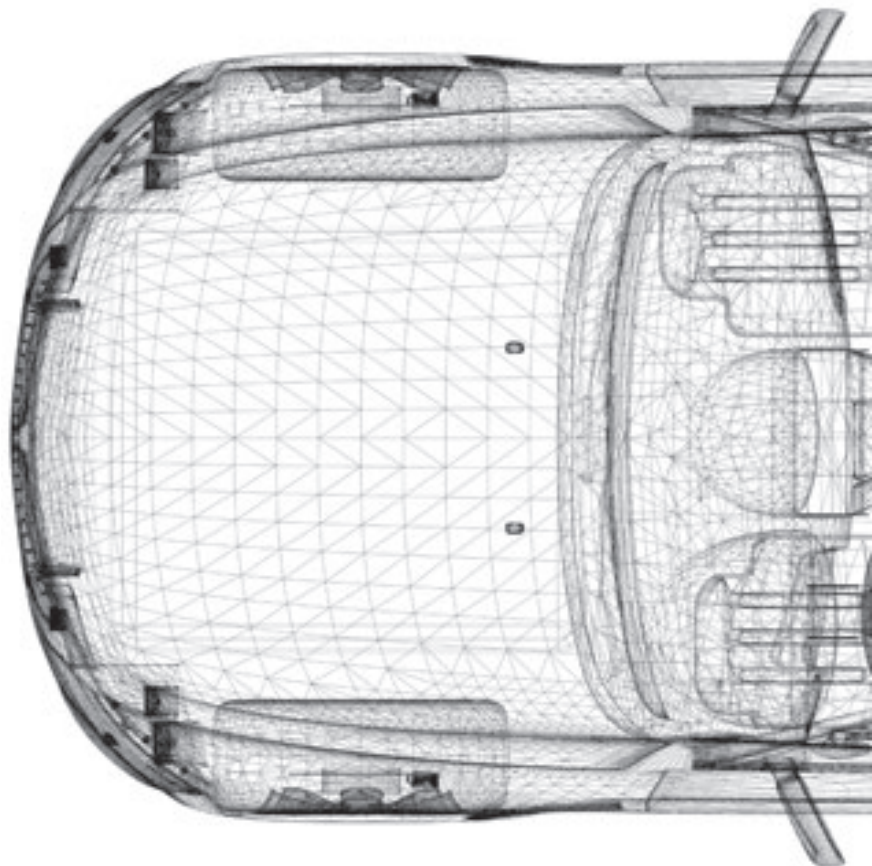

สำหรับภาคอุตสาหกรรมยานยนต์นั้นมีการเติบโตอย่างไม่หยุดยั้ง โดยในปี 2555 ทั่วโลกมีการผลิตรถยนต์รวมกันถึง 79,989,155 คัน และในขณะเดียวกัน อุตสาหกรรมยานยนต์ก็ยังตื่นตัวและให้ความสำคัญ เรื่องสิ่งแวดล้อมควบคู่ไปด้วย ทั้งการผลิตชิ้นส่วนที่ได้มาตรฐานระดับสากล การพัฒนาเทคโนโลยีที่เป็นมิตรต่อสิ่งแวดล้อม ตลอดจนดำเนินกิจกรรม เพื่อสังคมและสิ่งแวดล้อมอย่างต่อเนื่อง เพราะทุกวันนี้ปัญหามลพิษ ทวีความรุนแรงขึ้น ทรัพยากรถูกใช้อย่างสิ้นเปลืองจนอาจหมดลงในไม่ช้า ประกอบกับสถานการณ์ราคาน้ำมันดิบที่มีความผันผวน จึงทำให้ อุตสาหกรรมยานยนต์ทั่วโลกให้ความสำคัญกับการพัฒนารถยนต์ที่มี ประสิทธิภาพในการใช้พลังงานให้มากขึ้น ควบคู่ไปกับการคิดค้นรถพลังงาน ทางเลือกใหม่ๆ

ทางด้านผู้บริโภคก็มีพฤติกรรมในการซื้อรถยนต์เปลี่ยนแปลงไปด้วย เช่นกัน โดยมีความรอบคอบในการซื้อมากขึ้น เลือกรถยนต์ที่มีขนาด กะทัดรัด คล่องตัว และประหยัดน้ำมัน จึงไม่แปลกใจเลยที่ในช่วง 4-5 ปีนี้ รถยนต์พลังงานทางเลือกและรถประหยัดพลังงาน (Eco Car) ถูกจับตา และได้รับความสนใจจากผู้บริโภคมากขึ้น โดยเฉพาะในประเทศไทย

Eco Car ทางเลือกใหม่ที่ใส่ใจสิ่งแวดล้อม

รัฐบาลไทยผลักดันและส่งเสริมโครงการรถยนต์ประหยัดพลังงาน

มาตรฐานสากลหรือ Eco car ขึ้นในปี 2550 ด้วยแนวคิด Ecological friendly car for modern society หรือรถยนต์ที่มีความเป็นมิตรต่อระบบ นิเวศน์สำหรับสังคมทันสมัย ภายใต้กรอบคุณสมบัติ สะอาด ประหยัด ปลอดภัย

มีการคาดการณ์จากคณะกรรมการส่งเสริมการลงทุน (BOI) ว่าในปี นี้ จะมีการผลิตรถยนต์จาก Eco Car เพิ่มขึ้นประมาณ 658,000 คัน ต่อปี ซึ่งสอดคล้องกับข้อมูลของสภาอุตสาหกรรมแห่งประเทศไทย (ส.อ.ท.) ที่ว่า ปี 2555 ถือเป็นปีทองของอุตสาหกรรมยานยนต์ไทย สามารถผลิตได้มากกว่า 2 ล้านคัน โดยมีโปรดัคส์แซมเปียน คือ รถปิกอัพ และ Eco Car

ด้วยคุณสมบัติที่โดดเด่นทั้งการประหยัดพลังงาน เทคโนโลยีที่ล้ำสมัย และยังเป็นส่วนหนึ่งในการอนุรักษ์พลังงานและสิ่งแวดล้อม ทำให้ Eco Car สามารถตอบสนองไลฟ์สไตล์ของผู้บริโภคในยุคใหม่ได้เป็นอย่างดี

PP Compound...ส่วนหนึ่งที่ร่วมขับเคลื่อนเพื่อสิ่งแวดล้อม

ด้วยคุณสมบัติของ Eco Car ที่ต่างจากรถยนต์โดยทั่วไป ทั้งด้าน สิ่งแวดล้อมที่ต้องเป็นไปตามมาตรฐานมลพิษระดับ Euro 4 และมีปริมาณ ก๊าซ CO₂ ที่ปล่อยออกจากท่อไอเสียไม่เกิน 120 กรัมต่อกิโลเมตร คุณสมบัติด้านการใช้น้ำมันเชื้อเพลิงที่ต้องมีอัตราการใช้เชื้อเพลิงไม่เกิน

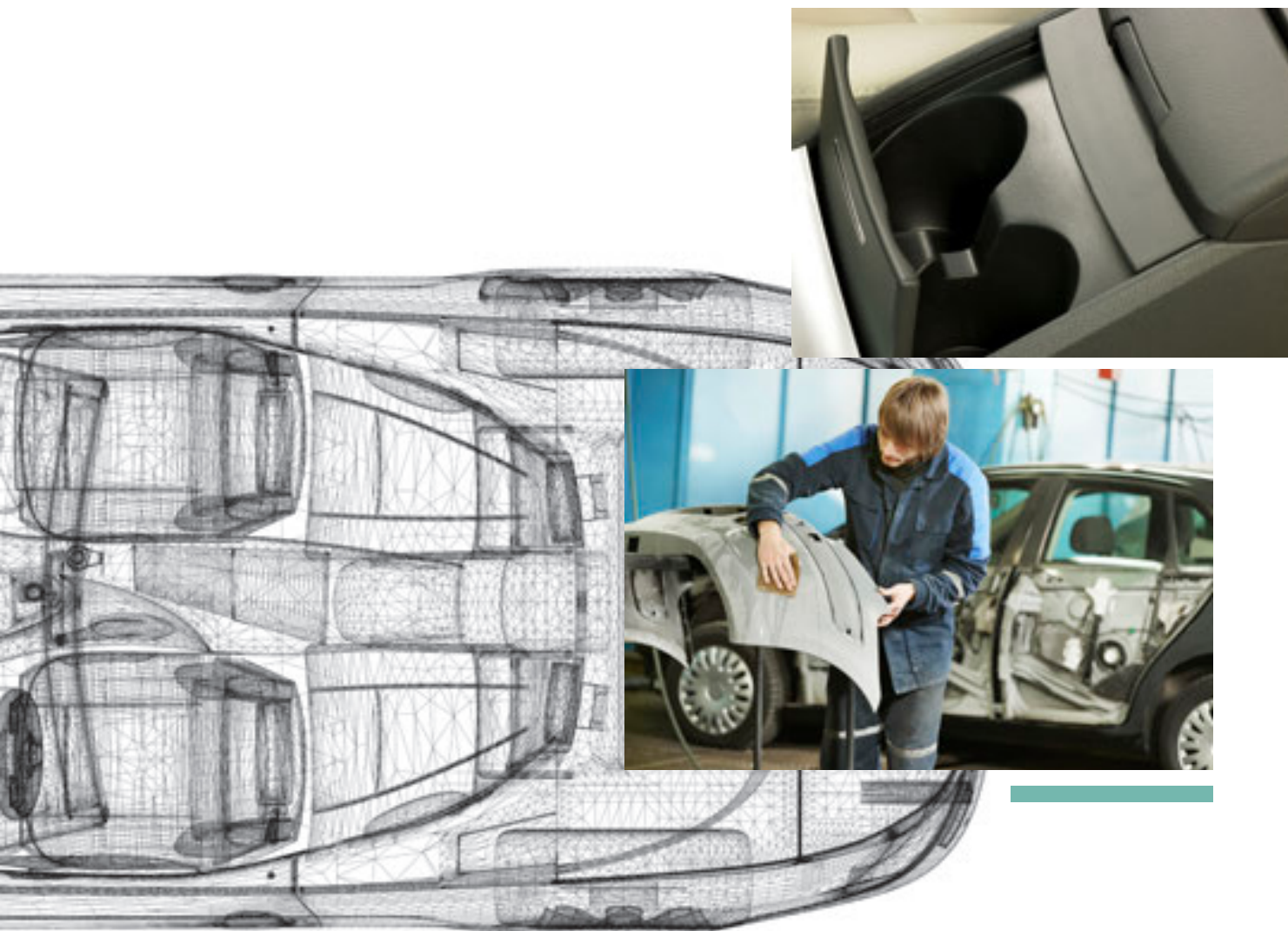

5 ลิตรต่อ 100 กิโลกรัม และคุณสมบัติด้านความปลอดภัยซึ่งต้องป้องกันผู้โดยสารกรณีที่เกิดอุบัติเหตุการชนด้านหน้าและด้านข้างของตัวรถ ทำให้การผลิต Eco Car จำเป็นต้องมีชิ้นส่วนรถยนต์ที่มีประสิทธิภาพและได้มาตรฐานเพื่อให้ตัวรถผ่านข้อกำหนดต่างๆ ซึ่งนอกจากเหล็กและอลูมิเนียมจะเป็นส่วนประกอบหลักในการผลิตรถยนต์แล้ว ยังมีพลาสติกชนิดพิเศษอย่าง PP Compound ซึ่งมีคุณสมบัติพิเศษ ทั้งทนทานความร้อนสูง ทนรังสีอัลตราไวโอเล็ต แข็งแรง รับแรงกระแทกได้ดี มีความปลอดภัยสูง ใช้งานได้อย่างยาวนานโดยที่คุณสมบัติทางกายภาพไม่เปลี่ยน เป็นวัสดุที่สามารถนำกลับมาใช้ได้ใหม่ และที่สำคัญคือ น้ำหนักเบา เมื่อตัวรถมีน้ำหนักเบาทำให้ประหยัดน้ำมันได้มากขึ้น และลดการปล่อยก๊าซคาร์บอนไดออกไซด์ (CO₂) ด้วยเช่นกัน ดังนั้น PP Compound จึงเป็นทางเลือกใหม่ให้กับอุตสาหกรรมยานยนต์ที่เน้นเรื่องการผลิตรถยนต์ประหยัดน้ำมัน อันเกิดจากการให้ความสำคัญเรื่องสิ่งแวดล้อมควบคู่ไปกับการเติบโตทางเศรษฐกิจนั่นเอง

บริษัท แกรนด์ สยาม คอมโพลีเมอร์ จำกัด หรือ GSC บริษัทร่วมทุนระหว่าง SCG Chemicals Mitsui Chemicals Inc. และ Prime Polymer ก่อตั้งขึ้นเมื่อปี 2539 มีวัตถุประสงค์เพื่อผลิตพลาสติกคุณภาพดีสำหรับอุตสาหกรรมยานยนต์ ซึ่ง PP Compound ของ GSC ถูกนำมาใช้เป็นวัสดุในการผลิตชิ้นส่วนรถยนต์หลายส่วนด้วยกัน อาทิ กันชน แผงเครื่องตรวจวัดคอนโซล แผงประตู และอุปกรณ์ตกแต่งต่างๆ





Volatile Organic Compounds (VOCs) หมายถึง กลุ่มสารประกอบอินทรีย์ที่ระเหยเป็นไอได้ง่าย กระจายตัวไปในอากาศได้ในอุณหภูมิและความดันปกติ ซึ่งมีองค์ประกอบหลักของสาร ได้แก่ อะตอมของธาตุคาร์บอน ไฮโดรเจน และมีองค์ประกอบอื่นๆ ได้แก่ ออกซิเจน ฟลูออไรด์ คลอไรด์ โบรไมด์ ซัลเฟอร์ และไนโตรเจน

Volatile Organic Compounds (VOCs) are organic chemicals that have a high vapour pressure at ordinary, room-temperature conditions. Their high vapour pressure results from a low boiling point, which causes large numbers of molecules to evaporate or sublime from the liquid or solid form of the compound and enter the surrounding air.

ไม่เพียงเฉพาะคุณสมบัติของ PP Compound เท่านั้นที่เป็นมิตรกับสิ่งแวดล้อม หากแต่ยังรวมไปถึงกระบวนการผลิตด้วย เนื่องจากบริษัทให้ความสำคัญเรื่องสิ่งแวดล้อมเป็นอย่างมาก เช่น การควบคุมส่วนผสมของสารอินทรีย์ไฮโดรคาร์บอน หรือสาร VOCs (Volatile Organic Compounds) ที่อาจเป็นอันตรายต่อผู้ใช้งานในระยะยาว นอกจากนี้บริษัทยังให้ความสำคัญกับการวิจัยและพัฒนาในทุกขั้นตอนการผลิต โดยมีทีมงานที่เชี่ยวชาญจากประเทศญี่ปุ่นมาดูแลอย่างใกล้ชิด

จากการเติบโตอย่างต่อเนื่องของอุตสาหกรรมยานยนต์ส่งผลให้อุตสาหกรรมชิ้นส่วนรถยนต์เติบโตตามไปด้วย โดยในปี 2554 GSC มียอดการผลิต PP Compound รวม 100,000 ตัน และเพิ่มขึ้นเป็น 135,000 ตันในปี 2555 สำหรับในปี 2556 นี้ GSC คาดว่าจะสามารถผลิต PP Compound ได้ถึง 150,000 ตันเพื่อป้อนตลาดในประเทศ รวมถึงส่งออกไปยังประเทศออสเตรเลีย แอฟริกาใต้ และโดยเฉพาะในภูมิภาคอาเซียน ซึ่งเป็นตลาดที่มีอัตราการเติบโตสูง

การเติบโตอย่างต่อเนื่องของ GSC เป็นการเติบโตที่ควบคู่ไปกับความยั่งยืนของสิ่งแวดล้อม เนื่องด้วยบริษัทฯ มีความตระหนักและให้ความสำคัญกับสิ่งแวดล้อมเป็นอย่างยิ่ง จึงได้ควบคุมกระบวนการผลิตทุกขั้นตอนให้มีประสิทธิภาพ พัฒนาเทคโนโลยีและคิดค้นนวัตกรรมใหม่ๆ เพื่อให้ได้สินค้าคุณภาพดีที่ช่วยรักษาสภาพแวดล้อมไปด้วย ถือเป็นความภาคภูมิใจในความสำเร็จของบริษัทฯ อย่างแท้จริง

Awareness of environmental conservation has swept the globe and is increasingly infiltrating all sectors – especially in developed countries. The EU, for example, issued The Restriction of the Use of certain Hazardous Substances in Electrical and Electronic Equipment or RoHS.

The automotive industry has seen continuous growth with 79,989,155 automobiles being produced worldwide in 2012. At the same time, the industry has also demonstrated an awareness of and attributed importance to environmental issues. This includes producing parts which meet international standards, developing eco-friendly technologies as well as supporting CSR and other activities to raise environmental awareness. Worsening pollution problems, the plundering of rapidly depleting natural resources, as well as unpredictable crude oil prices have prompted automobile industries worldwide to develop cars which are more energy efficient, while also searching for new alternative energy sources.

A changing trend has also been witnessed among consumers in selecting automobiles. Consumers are becoming increasingly mindful about their choices, preferring smaller, more compact and fuel-efficient cars. It is no wonder that in the past 4-5 years, alternative energy and eco cars have been the focus of and garnered much attention from consumers, especially in the Thai automobile market.

The Eco Car – an environmentally friendly alternative

The Thai government started promoting eco cars in 2009 with the idea of ecologically friendly cars for modern society which are green, economical and safe.

The Board of Investment (BOI) has estimated that this year Thailand's eco car manufacturing capacity will increase by around 658,800 cars per year. This is consistent with the Federation of Thai Industries data indicating that 2012 is the golden year for Thailand's automotive industry, manufacturing over 2 million cars with pick-up trucks and eco cars as the product champions.

Energy efficiency, state-of-the-art technology as well as environmentally friendly features, make the eco car the perfect choice for the modern consumer lifestyle.

PP Compound...helping to drive environmental awareness forward

Eco car features differ widely from those of traditional automobiles. Environmental-wise they must meet the Euro 4 stage of emission standards with less than 120 grams of CO₂ emissions per kilometer. Energy-wise they must consume no more than 5 litres of fuel per 100 kilometres and safety-wise they must be able to protect passengers from front and side collisions.

Therefore, in the manufacturing of eco cars, it is imperative that parts be effective and meet the relevant standards. Apart from steel and aluminum, a special plastic called PP compound is also a major component in the manufacturing of eco cars. PP compound possesses unique qualities including high heat resistance, UV-resistance, durability and high impact resistance, making it very safe, allowing it to be used for a long time without any physical changes, and it is also re-usable.



SAMPLE OF PP COMPOUND FOR AUTO PARTS

ตัวอย่างชิ้นส่วนในรถยนต์ที่ทำจาก PP COMPOUND

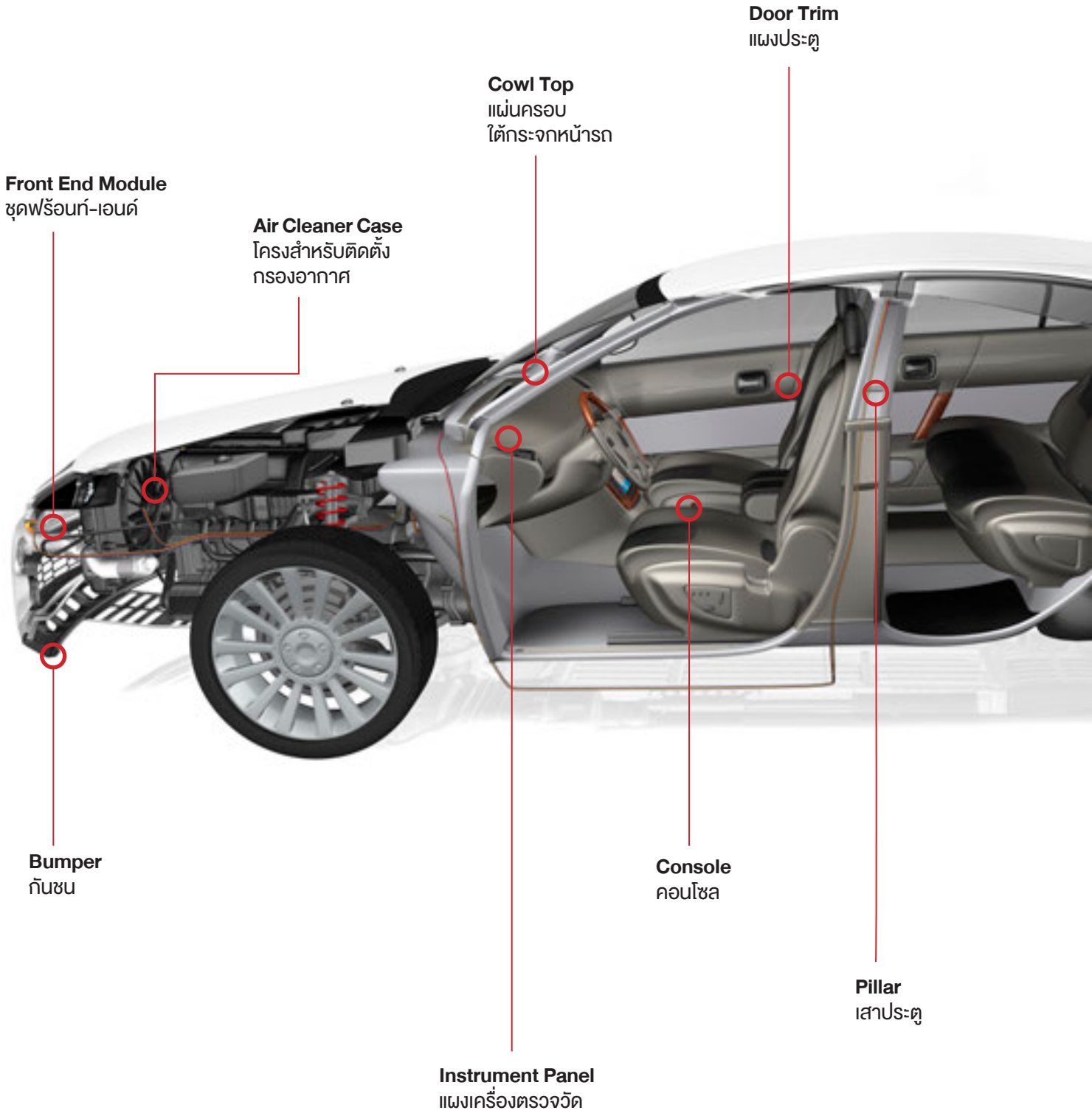

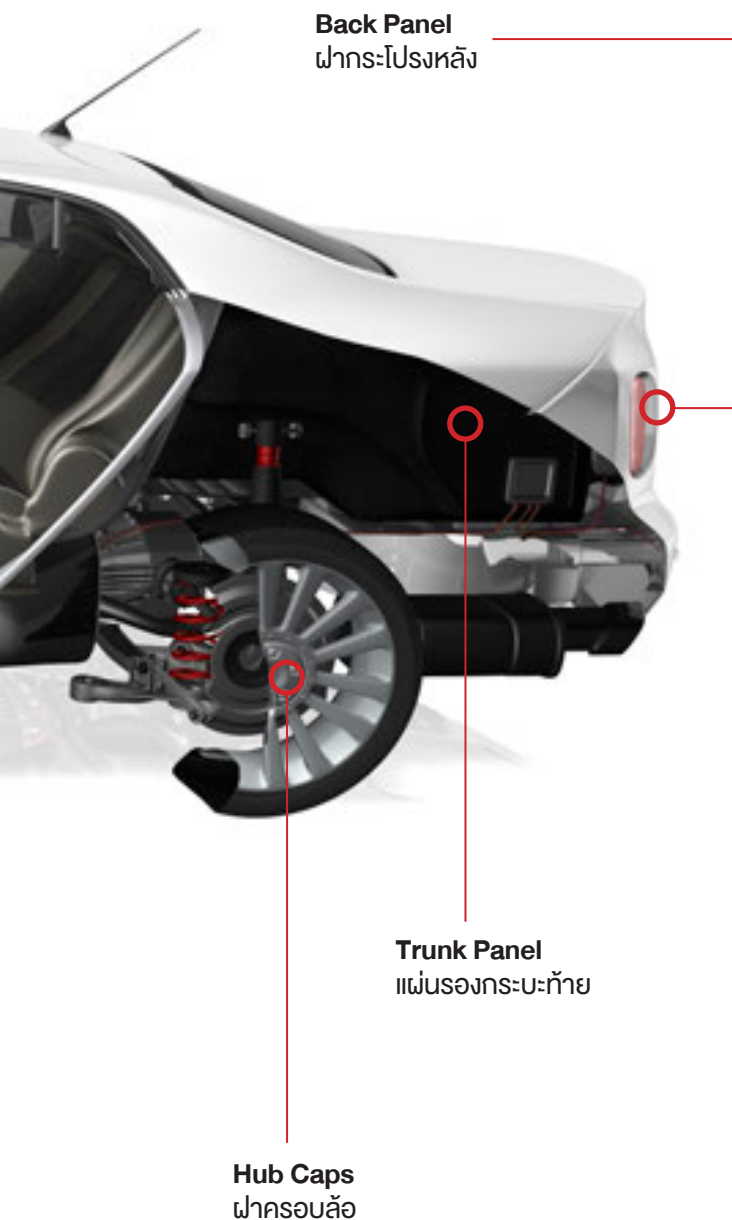

Most importantly, PP compound is lightweight. When a car is lightweight, it is more energy-efficient and releases less carbon monoxide (CO₂). Therefore, PP compound is a new alternative for the automotive industry which focuses on eco cars, a result of environmental awareness progressing hand-in-hand with economic growth.

Grand Siam Composites or GSC, a joint venture between SCG Chemicals, Mitsui Chemicals Inc. and Prime Polymer, was established in 1996 with the objective of producing high-quality plastics for the automotive industry. GSC's PP compound is used in the manufacturing of a number of automobile parts including bumpers, instrument panels, consoles, door panels and various accessories.

Not only does PP compound have green features, its manufacturing process is also eco-friendly. Because GSC is acutely aware of possible consequences to the environment, such a controll Volatile Organic Chemicals or VOCs, which can be harmful to users in the long run, are used in the production of PP Compound. Furthermore, GSC emphasizes the research and development of each and every step of the production process under the close supervision of a team of experts from Japan.

The continuous growth of the automotive industry has led to parallel growth in the automotive parts industry. In 2011, GSC produced a total of 100,000 tons of PP compound and this number rose to 135,000 tons in 2012. As for 2013, GSC predicts an estimated production of up to 150,000 tons of PP compound to feed into the domestic market as well as for export to Australia, South Africa, and especially to other ASEAN countries – a rapidly expanding market.

GSC's continuous growth goes hand-in-hand with environmental sustainability. Because the company is well aware of and attributes high significance to environmental issues, it strictly monitors every step of the manufacturing processes to ensure maximum efficiency while developing new technologies and innovations to produce high-quality and environmentally friendly products. This is certainly one accomplishment that GSC takes great pride in.

**คุณยุทธนา เทียมชิวะศิลป์**

กรรมการบริหาร
บริษัท ปิคนิคพลาสติก อินดัสเทรียล จำกัด

Mr. Yuttana Thiamchivasin

Board of Director of Picnic Plast Industrial Co., Ltd.

A BOX IS ALL IT TALKS

ให้กล่องปกป้องคุณ

เพราะสิ่งที่มองไม่เห็น ใช่ว่าจะไม่มีตัวตน สารเคมีปนเปื้อนและเชื้อโรคที่แฝงอยู่ในอาหาร และเครื่องใช้ในชีวิตประจำวันจึงเป็นอันตรายต่อร่างกายที่ผู้บริโภคยากจะหลีกเลี่ยง การปกป้องสุขภาพอนามัยของผู้บริโภคจึงถูกคิดค้นและพัฒนาให้ดีขึ้นอยู่เสมอ รวมทั้งการผลิต Clip Pac บรรจุภัณฑ์ที่ 'ดีกว่า' ด้วยคุณสมบัติในการป้องกันและยับยั้งแบคทีเรีย (Anti-microbial) ของบริษัท ปิคนิคพลาสติก อินดัสเทรียล จำกัด



คุณยุทธนา เทียมชีวะศิลป์ กรรมการบริหารในฐานะ ทายาทรุ่นสองของบริษัท ปิคนิคพลาสติก อินดัสเทรียล จำกัด กล่าวถึงจุดเริ่มต้นของการผลิต Clip Pac ว่าเริ่มจากความสนใจเมื่อทราบว่า เอสซีจี เคมิคอลส์ ได้นำนวัตกรรม Anti-microbial จากบริษัท ซิโนเนน ซีโอมิค จำกัด ประเทศญี่ปุ่น ในการนำสารซิลเวอร์-ไอออน (Silver-ion) ที่มีคุณสมบัติยับยั้งการเจริญเติบโตของแบคทีเรีย อีกทั้งดูดซับกลิ่นที่เกิดจากแบคทีเรียได้ดี มาผสมเป็นหนึ่งในสารประกอบของโพลีเมอร์ที่ใช้ผลิตบรรจุภัณฑ์อาหาร ซึ่งจะช่วยให้ผู้บริโภคสามารถเก็บอาหารได้นานและสะอาดขึ้นทางปิคนิคพลาสติก จึงเข้ามาปรึกษากับเอสซีจี เคมิคอลส์ เพื่อพัฒนาสูตรวัตถุดิบในการผลิตบรรจุภัณฑ์ที่ดีกว่าเดิม ภายใต้แบรนด์ Clip Pac

และเพื่อความสมบูรณ์แบบในการผลิต ปิคนิคพลาสติกตัดสินใจก่อตั้งโรงงานแห่งใหม่บนพื้นที่กว่า 100 ไร่ ใน จ. อุบลราชธานี ตามข้อกำหนดด้านบรรจุภัณฑ์อาหารในระบบ HACCP และ GMP ที่สอดคล้องกับข้อกำหนดด้านกฎหมายและความปลอดภัย พร้อมปรับวิธีดำเนินงานโดยเลือกใช้หุ่นยนต์และเครื่องจักรควบคุมการผลิตแทนแรงงานคนเพื่อรักษาความสะอาดและลดต้นทุนที่ไม่จำเป็น ทำให้โรงงานแห่งนี้กลายเป็นโรงงานแห่งแรกในประเทศไทย ที่ผ่านการรองรับมาตรฐาน BRC (The British Retail Consortium) มาตรฐานที่เข้มงวดแห่งสหราชอาณาจักร

นอกจากนี้ Clip Pac ยังได้รับการรับรองมาตรฐานจาก JIS Z2801:2010 จากประเทศญี่ปุ่น (มาตรฐานการยับยั้งแบคทีเรีย) มาตรฐาน 295 จากกระทรวงสาธารณสุขเรื่องภาชนะบรรจุอาหารจากพลาสติกและผ่านการรับรองผลิตภัณฑ์ปราศจากสาร BPA อาจเป็นสาเหตุให้เกิดโรคหัวใจและโรคเบาหวาน อีกทั้งผ่านการรับรองความปลอดภัยจากองค์กรชั้นนำของโลก อาทิ องค์กรอาหาร

และยาสหรัฐอเมริกา (U.S. FDA) องค์กรพิทักษ์สิ่งแวดล้อมสหรัฐอเมริกา (U.S. EPA) และองค์กรส่งเสริมอนามัยแห่งชาติ (U.S. NSF) ทำให้ในแต่ละปี Clip Pac หลายสิบล้านใบได้รับความนิยมอย่างสูง และถูกจัดจำหน่ายไปยังต่างประเทศทั้งในยุโรป อเมริกาและเอเชีย

ความมุ่งมั่นในการยกระดับผลิตภัณฑ์ดังกล่าวแสดงให้เห็นว่า นอกจากความเชี่ยวชาญด้านการผลิตพลาสติกจากประสบการณ์ที่สั่งสมมากกว่า 50 ปี ปิคนิคพลาสติก ยังพัฒนาตนเองอย่างต่อเนื่องภายใต้การบริหารจากรุ่นสู่รุ่น คุณยุทธนามองว่า ความโดดเด่นที่แตกต่างของปิคนิคพลาสติก คือ ความคิดริเริ่มสร้างสรรค์ใหม่ๆ โดยกำหนดเป้าหมายในการพัฒนาและผลิตสินค้าใหม่อย่างน้อยปีละ 30 รายการ เน้นความทันสมัย เรียนรู้และปรับตัวเข้ากับกลุ่มลูกค้าตามวัฒนธรรมท้องถิ่นและชนชาติ ที่สำคัญคือ มุ่งเน้นการออกแบบที่ตอบโจทย์ทั้งฟังก์ชันการใช้งานและการเพิ่มมูลค่าผลิตภัณฑ์ ตามนิยาม 'Make it valuable' ของบริษัท เช่น การผลิตตะกร้าผ้ามีหูและล้อลากไปมาได้สะดวก กล่องใส่อาหารที่มีช่องระบายไอน้ำเมื่อใช้งานในไมโครเวฟ นอกจากนี้ ยังสามารถทนความเย็นได้ถึง -20°C และทนความร้อนได้ที่อุณหภูมิ 120°C นับว่านวัตกรรม Anti-microbial ดังกล่าวที่พลิกโฉมหน้าบรรจุภัณฑ์พลาสติกบรรจุอาหารทั่วไปให้กลายเป็นบรรจุภัณฑ์ที่ปกป้องผู้บริโภคได้อย่างมีประสิทธิภาพ

ในฐานะต้นทางของวัตถุดิบ เอสซีจี เคมิคอลส์ ได้คัดเลือกสารซิลเวอร์-ไอออน (Silver-ion) มาใช้ 2 เกรด คือ AM 80D และ AM 81P ซึ่งเป็นเทคโนโลยีที่ไม่เป็นอันตรายกับผู้บริโภคและยับยั้งการเจริญเติบโตของแบคทีเรียได้อย่างมีประสิทธิภาพ อีกทั้งพยายามศึกษากระบวนการผลิตเพื่อพัฒนาเม็ดพลาสติกทั้งในด้านคุณภาพและการกระจายตัวเพื่อให้ปิคนิคพลาสติก นำไปฉีด

การนำสารซิลเวอร์-ไอออน...ที่มีคุณสมบัติยับยั้งการเจริญเติบโตของแบคทีเรีย อีกทั้งดูดซับกลิ่นที่เกิดจากแบคทีเรียมาผสมในผลิตภัณฑ์อาหาร ทำให้เก็บอาหารได้นานขึ้น



ขึ้นรูปชิ้นงานได้ง่าย ที่สำคัญคือการตอบโจทย์เรื่องอายุการใช้งานของ Clip Pac เนื่องจากเป็นสิ่งที่ทั้งปิดนิกพลาสฯ และผู้ประกอบการเกิดความกังวลที่สุด เอสซีซี เคมิคอลส์ จึงนำข้อมูลเกี่ยวกับพฤติกรรมการใช้บรรจุภัณฑ์อาหารของผู้บริโภคที่ปิดนิกพลาสฯ รวบรวมไว้มากำหนดหาปริมาณสาร Anti-microbial ที่เหมาะสมและครอบคลุมตลอดอายุการใช้งานของบรรจุภัณฑ์ โดยเป็นการทำงานร่วมกันระหว่างห้องปฏิบัติการร่วมกับห้องวิจัยทางญี่ปุ่น ห้องวิจัยปิดนิกพลาสฯ และฝ่ายพัฒนาผลิตภัณฑ์ของเอสซีซี เคมิคอลส์ เพื่อทำการผลิตสินค้าต้นแบบและพัฒนาสูตรวัตถุดิบที่มีสมบัติการต้านเชื้อแบคทีเรียได้อย่างมั่นใจ รวมถึงให้คำแนะนำเกี่ยวกับการจัดเก็บสินค้า โดยคำนึงถึงความชื้นและปัจจัยต่างๆ เพื่อสร้างความพึงพอใจให้ผู้ผลิต และทำให้ผู้บริโภคได้ใช้ผลิตภัณฑ์ที่มีคุณภาพสูงสุดอีกด้วย

แม้ผู้บริโภคในปัจจุบันยังไม่ค่อยสนใจเรื่องเทคนิคการผลิตหรือนวัตกรรมเชิงลึก แต่มักให้ความสำคัญต่อคุณภาพของสินค้าที่ตอบสนองความต้องการมากกว่า คุณยุทธนา ก็ยังหวังว่าปิดนิกพลาสฯ จะเป็นบริษัทที่ได้รับการจัดจำในฐานะโรงงานผลิตบรรจุภัณฑ์ใส่อาหารที่ได้มาตรฐานและปลอดภัย เขาเชื่อมั่นว่า โรงงานของปิดนิกพลาสฯ จะเป็นอันดับต้นๆ ของโรงงานพลาสติกที่ใส่ Anti-microbial ในประเทศไทยและยื่นหยัดที่จะสร้างสรรค์สิ่งดีๆ ให้แก่ผู้บริโภคต่อไป

เมื่อพูดถึงทิศทางของอุตสาหกรรมพลาสติกในอนาคต คุณยุทธนาให้ความเห็นว่าเป็นเรื่องที่ต้องร่วมมือกันพัฒนา นวัตกรรมใหม่ๆ ให้เกิดขึ้นและส่งต่อจนแพร่หลายในวงกว้าง ทั้งต้นทางวัตถุดิบอย่างเอสซีซี เคมิคอลส์ และผู้ผลิตอย่างปิดนิก พลาสฯ ที่ต้องนำความต้องการของลูกค้ามาเป็นโจทย์ในการทำงาน และพัฒนาไปพร้อมๆ กันทั้งด้วยรูปแบบฟังก์ชันและวัตถุดิบที่ไม่ยอมหยุดนิ่ง โดยให้ความสำคัญกับการดูแลธรรมชาติควบคู่ไปกับการดำเนินธุรกิจอย่าง เป็นมิตรต่อสิ่งแวดล้อม

เพราะทั้งปิดนิกพลาสฯ และเอสซีซี เคมิคอลส์ต่างเชื่อมั่นสิ่งเดียวกันว่า การปกป้องที่ดีที่สุดเริ่มต้นจากการใช้ชีวิตอย่างมีคุณภาพนั่นเอง



What is unseen should never go unnoticed. Take, for example, the chemical contamination resulting from the microscopic bacteria evident in food and everyday appliances. Protecting the health of the consumers is a field of ongoing development and one recent method is the Clip Pac – an anti-microbial product of Picnic Plast Industrial Co., Ltd. that aims to ‘raise’ hygiene levels.

Mr. Yuttana Thiamchivasin – the 2nd generation Managing Director – explained that Clip Pac all started when the company realized that SCG Chemicals had been using antimicrobial innovation from Sinanen Zeomic Co., Ltd. Japan. **They had been using silver-ion normally used to prevent the growth and smell of bacteria as a polymer component in the production of food containers to enable longer food storage and raise the hygiene levels.** Picnic Plast then decided to discuss with SCG Chemicals ways that the compounds can be further developed and eventually used in everyday appliances that we recognize as Clip Pac.

For efficient production, Picnic Plast decided to build a new factory covering up to 100 rai in

Ayutthaya province under the food packaging regulations of HACCP and GMP to correspond with the law and safety standards. They’ve also proceeded with robots and machinery instead of human labor to lower capital costs, becoming the first factory in Thailand certified by the British Retail Consortium (BRC).

Clip Pac is also guaranteed by the JIS Z2801:2010 from Japan (standardized bacterial control), Notification of the Ministry of Public Health no. 295 and guaranteed as a product without the BPA toxin, a major cause of heart disease and cancer. Worldwide organizations such as the US Food and Drug Administration (U.S. FDA), US Environmental Protection Agency (U.S. EPA), and the US National Science Foundation (U.S. NSF) have also certified Clip Pac. Over 10 million Clip Pac are being used annually, and are beginning to be distributed around Europe, America, and Asia.

However, there’s more to Picnic Plast than just 50 years of skillful plastic manufacturing procedures. They’ve continued to develop



throughout each executive's term. Mr. Yuttana sees that **the most outstanding part about Picnic Plast is their ability to achieve production goals of at least 30 products a year with creativity, trendiness, and adaptability to meet the requirements of customers from different cultures.** The company's motto – 'Make it valuable' – means that Picnic Plast aims for long-lasting functions to add to the value of products; a hand basket with wheels for convenience, and plastic food container with vent steam for microwave usage that has the ability to withstand temperatures as low as -20°C and as high as 120°C . This anti-microbial innovation clearly does transform the face of plastic food packing into one that is considerate of consumer health.

As the leader in material selection, SCG Chemicals has selected two grades of silver-ions for usage, the AM 80D and the AM 81P, organic substances harmless to consumers and useful for the effective prevention of bacterial growth. SCG Chemicals has also studied the manufacturing process for the development of plastic resins for easier molding by Picnic Plast. More importantly, the solution to Clip Pac's shelf-life was finally found when SCG Chemicals gathered information on consumer's food packaging behavior and estimated the right amount of antimicrobial compounds needed for the life span of packaging products. This is a result of cooperation between the room work, the investigative room from Japan, the Picnic Plast room, and SCG Chemicals' product development team, to create a leading product using materials that are effective in bacteria prevention as well as giving advice on product storage – all this keeping in mind humidity

and other significant factor, for the maximum satisfaction of manufacturers and consumers.

It seems that consumers today are not yet concerned with techniques or in-depth innovative strategies, but focus more on the quality and functionality of products. Thus Mr. Yuttana hopes that Picnic Plast will be the first to be recognized for its safe and standardized manufacturing factories and believes that Picnic Plast's plastic factories are the first in Thailand to use anti-microbial compounds that will help to sustain a good future for the consumers.

What does the future hold for the plastics industry? Mr. Yuttana believes it is a matter of cooperation from various sectors to create new innovations that eventually spread out into wider circles. This includes both SCG Chemicals and Picnic Plast, who have to take the client's concerns into their hands while working, and continue to develop together in terms of function and materials. Most importantly, working alongside nature is a must in order to have a business that is environmentally-friendly.

Picnic Plast and SCG Chemicals both believe that to protect what's most important to us all starts with living a quality life.

ECO— COMMUNITY

ชุมชนต้นแบบ เพื่อสิ่งแวดล้อมที่ยั่งยืน



การรับฝาก และรับชื้อขยะรีไซเคิล



การแปรรูปเพิ่มมูลค่าสินค้า จากขยะรีไซเคิล



การจัดทำโรงเรือนจัดเก็บขยะรีไซเคิล

นอกเหนือจากการเป็นโรงงานสีเขียวหรือ Eco Factory แล้ว เอสซีจี เคมิคอลส์ ยังเห็นความสำคัญของการมีส่วนร่วมสร้างชุมชนเข้มแข็ง โดยเฉพาะอย่างยิ่งด้านการจัดการสิ่งแวดล้อม เพราะสิ่งแวดล้อมมีความสำคัญและส่งผลกระทบต่อชีวิตความเป็นอยู่ของผู้คน การจัดการสิ่งแวดล้อมที่ดีจะทำให้ชีวิตคนในชุมชนมีคุณภาพ และยังส่งผลไปถึงการอยู่ร่วมกันได้อย่างมีความสุขระหว่างอุตสาหกรรมและชุมชน

ด้วยแนวคิดนี้เอง เอสซีจี เคมิคอลส์ จึงทำโครงการ ‘ชุมชนต้นแบบรักษ์สิ่งแวดล้อม’ ขึ้นมา โดยได้รับการสนับสนุนจากกรมควบคุมมลพิษ และเทศบาลเมืองมาบตาพุด เพื่อส่งเสริมให้สังคมในจังหวัดระยองมีการจัดการสิ่งแวดล้อมที่ดีในระดับชุมชน

“ปีนี้ SCG มีอายุครบ 100 ปี ทุกธุรกิจ SCG จึงจัดกิจกรรมต่างๆ เพื่อร่วมเฉลิมฉลองโอกาสอันพิเศษนี้ เอสซีจี เคมิคอลส์ในพื้นที่ระยองก็เช่นกัน เราร่วมเฉลิมฉลอง SCG 100 ปีโดยคัดเลือกชุมชนต้นแบบรักษ์สิ่งแวดล้อมในจังหวัดระยองที่โดดเด่นด้านการจัดการสิ่งแวดล้อมที่ดี เพื่อให้เป็นต้นแบบในการเรียนรู้แก่ชุมชนอื่นๆ และยังเป็นการสะท้อนให้เห็นว่า เอสซีจี เคมิคอลส์ดูแลชุมชนอย่างไร ในฐานะบริษัทที่เข้าไปตั้งโรงงานในพื้นที่” คุณเทวินทร์ สมงาม ผู้จัดการ Corporate Social Responsibility (CSR) เอสซีจี เคมิคอลส์ เล่าความเป็นมาของโครงการฯ

“ปัจจุบัน เอสซีจี เคมิคอลส์ได้คัดเลือกชุมชนต้นแบบเข้าร่วมโครงการฯ ทั้งหมด 17 ชุมชน แต่ละชุมชนโดดเด่นด้านการจัดการสิ่งแวดล้อมแตกต่างกัน ในจำนวนนี้มีชุมชนในเขตมาบตาพุด 6 ชุมชน ซึ่งชุมชนห้วยโป่งใน-สะพานน้ำท่วมเป็นต้นแบบแห่งแรก เพราะมีความพร้อมด้านการจัดการสิ่งแวดล้อม คนในชุมชนให้ความสนใจเข้ามาเป็นส่วนหนึ่งของโครงการฯ และได้ริเริ่มโครงการต่างๆ ด้านสิ่งแวดล้อมไปบ้างแล้ว จึงสามารถพัฒนาเป็นศูนย์การเรียนรู้ให้กับชุมชนอื่นๆ ต่อไปได้”

แนวคิดหลักที่ชุมชนต้นแบบรักษ์สิ่งแวดล้อมวางไว้ คือ การจัดการสิ่งแวดล้อม 4 เรื่อง ได้แก่ การสร้างพื้นที่สีเขียว การจัดการขยะรีไซเคิล การจัดการน้ำเสีย และการทำก๊าซชีวภาพใช้เอง โดยเอสซีจี เคมิคอลส์และภาครัฐมีบทบาทเป็นผู้สนับสนุนงบประมาณ ถ่ายทอดองค์ความรู้ และสร้างกระบวนการที่ก่อให้เกิดประโยชน์กับชุมชน ทั้งด้านคุณภาพชีวิตและรายได้ เพื่อสร้างแรงจูงใจให้คนในชุมชนเข้าร่วมเป็นกำลังสำคัญในการดูแลสิ่งแวดล้อมให้ยั่งยืน อย่างที่ชุมชนห้วยโป่งใน-สะพานน้ำท่วม ได้ทำโครงการเพิ่มพื้นที่สีเขียวและธนาคารขยะจนประสบความสำเร็จมาระดับหนึ่งด้วยความร่วมมือของคนในชุมชน

“ตั้งแต่เริ่มโครงการฯ มา เอสซีจี เคมิคอลส์ เข้ามาช่วยจัดกิจกรรมต่างๆ อย่างงานปลูกต้นไม้ หากกล้าไม้มาให้ รวมถึงเรื่องงบประมาณ ต้นไม้ที่ปลูกไปได้เพิ่มพื้นที่

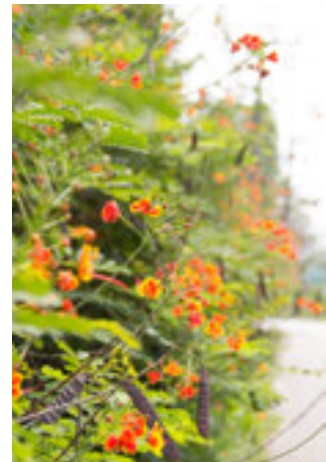

การปลูกหางนกยูงไทย เพื่อลดมลภาวะ จากฝุ่นละออง



คุณเทวินทร์ สมงาม

ผู้จัดการ Corporate Social Responsibility
(CSR) เอสซีจี เคมิคอลส์



เราทำเพื่อชุมชน เพราะคิดว่าชุมชน เป็นเหมือนเพื่อนบ้าน

กลับคืนให้ชุมชน อย่างที่ผ่านมาระหว่างการศึกษา จัดกิจกรรมกีฬา หน่วยแพทย์เคลื่อนที่ สนับสนุนสินค้า ร้านค้าชุมชน และอีกหลายกิจกรรม โดยเฉพาะให้การสนับสนุนด้านการจัดการสิ่งแวดล้อม ก็จะทำให้อุตสาหกรรมชุมชน และสิ่งแวดล้อมอยู่ร่วมกันได้อย่างยั่งยืน แต่หัวใจหลักคือ ต้องมีส่วนร่วมจากทุกฝ่าย ทั้งหน่วยงานรัฐ องค์กรธุรกิจ และชาวบ้าน ที่ต้องเชื่อใจ ไว้วางใจ และรักษาคำพูด ก็จะทำให้เราสามารถดูแลกันได้เหมือนคนในครอบครัว” คุณเทวินทร์สรุป

จากองค์กรไปสู่ชุมชน จากชุมชนต้นแบบขยายไปสู่ชุมชนอีกนับพัน นับหมื่นในอนาคต จิตสำนึกของความรับผิดชอบต่อสังคมและสิ่งแวดล้อม ก็จะถูกร้อยรั้งให้คงอยู่ต่อไปได้อย่างยั่งยืน

สี่เขียวให้ชุมชน ช่วยดักฝุ่นและลดมลภาวะ ตอนนี้อย่างไรจึงมีแนวคิดจะทำเรือนเพาะชำขึ้นด้วย” คุณนิศยา แสนสิริ อดีตประธานชุมชนห้วยโป่งใน-สะพานน้ำท่วม ต.มาบตาพุด จ.ระยอง เล่าถึงการมีส่วนร่วมของชุมชนในโครงการฯ “เรื่องการจัดการขยะ เรามีธนาคารรีไซเคิลวัสดุเหลือใช้ ทางเอสซีจี เคมิคอลส์ และกรมควบคุมมลพิษ เข้ามาสอนวิธีคัดแยกขยะให้ชาวบ้าน ให้ความรู้ในการขายว่าขยะแต่ละประเภทมีราคาไม่เหมือนกัน ส่วนขยะเปียกก็นำมาทำน้ำหมักชีวภาพทำปุ๋ย เมื่อชาวบ้านมีความเข้าใจมากขึ้น การจัดการขยะก็ดีขึ้นมาก”

ชุมชนต้นแบบในโครงการฯ ที่น่าสนใจยังมีอีกหลายแห่ง อย่างชุมชนรอบเขาขยายตา ซึ่งตั้งอยู่ห่างจากโรงงานถึง 30 กม. เข้าร่วมเป็นชุมชนต้นแบบด้านการสร้างฝายชะลอน้ำ ซึ่งเอสซีจี เคมิคอลส์ ได้สนับสนุนการสร้างฝายชะลอน้ำจำนวน 5,000 ฝายมาตั้งแต่ปี 2553 ส่งผลให้ทุกวันนี้ ชาวสวนผลไม้ของจังหวัดระยองมีน้ำใช้ตลอดปี อีกชุมชนหนึ่งอยู่ในเขตตำบลสองสลึง เป็นทั้งต้นแบบและศูนย์การเรียนรู้ที่เปิดให้คนทั่วไปเข้ามาศึกษาเรียนรู้ด้านเกษตรกรรมแบบพึ่งพาตนเอง และการจัดการทรัพยากรตามแนวคิดปรัชญาเศรษฐกิจพอเพียง

‘ความรับผิดชอบต่อสังคม’ เป็นหนึ่งในอุดมการณ์ 4 ที่เอสซีจี เคมิคอลส์ ยึดมั่นมาโดยตลอด และส่งเสริมพนักงานทุกระดับรวมไปจนถึงผู้มีส่วนเกี่ยวข้องกับธุรกิจ ให้เกิดจิตสำนึกสาธารณะเช่นเดียวกัน

“เราทำเพื่อชุมชน เพราะคิดว่าชุมชนเป็นเหมือนเพื่อนบ้าน ถ้าเพื่อนบ้านเราดี มีสิ่งแวดล้อมที่ดี บริษัทก็จะสามารถดำเนินธุรกิจด้วยความราบรื่น ถ้าไม่คิดแค่ว่าแสวงหากำไร หรือใช้ทรัพยากรในพื้นที่อย่างเดียว แต่ตอบแทน



คุณนิศยา แสนสิริ
อดีตประธานชุมชนห้วยโป่งใน-สะพานน้ำท่วม
ต.มาบตาพุด จ.ระยอง

Aside from being an Eco-Factory, building a strong community is one of SCG Chemical's main goals, especially in the area of environmental conservation – a major issue in today's world having a direct impact on daily lives. Tackling environmental issues thus becomes extremely important in maintaining quality communities and societies.

With this in mind, SCG Chemicals established the 'Eco-Friendly Model Communities' with support from the Pollution Control Department and the Maptaphut Municipality. The project is to boost the environmental development of communities in Rayong province.

"SCG has reached its 100th Anniversary this year and plans to host several activities to celebrate this wonderful achievement. SCG Chemicals in Rayong province has selected sustainable model communities in this celebration with hopes of inspiring others to take care of local communities the way SCG Chemicals has done," **Mr. Taywin Somngam, Corporate Social Responsibility Manager, SCG Chemicals**, stated.

"We have currently chosen 17 communities to participate in the project with each community contributing to the environment in their own way. We have already selected six communities from the Maptaphut district, with Huay Pong Nai- Saphan Namtuam ranking first on the list because of their readiness and peak interest in living sustainably. Everyone from the community is involved in the project having already started tackling some environmental issues, they are clearly a learning center for other communities."

The project has four major areas to cover: green space, waste recycling, water management, and biogas. SCG Chemicals and the government give financial support, public relations, and pay attention to the quality of life of the community in order to motivate all community members to participate in the project. The Huay Pong Nai- Saphan Namtuam community has initiated a green space and waste bank project before and was successful because of everyone in the community lending a helping hand.

"Since the project started, SCG Chemicals has been helping us with seeding plants and financial needs. The plants have grown and provided us with more green space to help get rid

of pollution, now we are even thinking about building a cultivation room," **Ms. Nittaya Sansiri, the former community leader of Huay Pong Nai-Saphan Namtuam**, said. "We have a recycling bank to help with waste management. SCG Chemicals and the Pollution Department have come in to teach us how to separate garbage, and informing us that each type has a different price. The wet trash is used for fermentation and fertilizers. Now we are much more organized."

There are several more sustainable communities such as those around Khao Yai Da, located 30 kilometers from the factory. They have participated in building check dams, five thousand of which have been supported by SCG Chemicals since 2010. Until now, the locals of Ranyong's fruit farms have water to use all year around. Another community is in the Song Saleung district, acting as both a model and a learning community opened for people to come and study sustainable agriculture and resource management under the 'sufficient economy' philosophy.

'Social Responsibility' is one of SCG Chemicals' four most important visions, giving full support to all personnel and those involved in our business to bring to the surface the idea of public consciousness.

"We give back to the community – they are our neighbors. If our neighbor is happy in a good environment, our business will proceed smoothly. If we aren't too concerned with profit, but give back to society as well – such as through scholarships, sporting events, mobile clinics, product support, local shops, and so much more – we have the potential to balance the industrial sector with communities and the environment in a sustainable way. But the core of it all is in the joining of hands between the government, the business sector, and locals, building on trust, honesty, and the love of a family," **Mr. Taywin** concluded.

From company to community, from one model community and then building on this foundation to thousands in the future. The consciousness of and responsibility for the environment will weave its way into an everlasting sustainable lifestyle.



THE NEW STANDARD OF PLASTIC PIPE MATERIAL

มาตรฐานใหม่ ท่อพีอีน้ำดื่มเพื่อชีวิตที่ดีขึ้น

เริ่มต้นจากสิ่งที่ดี เพื่อชีวิตที่ดีขึ้น

เพราะคุณภาพและความปลอดภัยคือหัวใจสำคัญในการเลือกซื้อ เลือกใช้ สินค้าและบริการ โดยกระบวนการ 'การผลิต' ซึ่งเป็นกระบวนการต้นทางถือเป็นขั้นตอนที่ผู้บริโภคให้ความสนใจเป็นอันดับต้นๆ และเริ่มให้ความสำคัญมากขึ้น ความตื่นตัวในเรื่องดังกล่าวส่งผลให้สำนักงานมาตรฐานผลิตภัณฑ์อุตสาหกรรม (สมอ.) ออกข้อกำหนด 'มาตรฐานผลิตภัณฑ์อุตสาหกรรม' (มอก.) เพื่อให้ผู้ผลิตใช้เป็นเข็มทิศในการผลิตสินค้าให้มีคุณภาพตามมาตรฐานหรือข้อกำหนด โดย มอก. ยังครอบคลุมดูแลสินค้าหลากหลายประเภท กว่า 2,000 ชนิด ไม่เว้นแม้แต่ 'เบ็ดพลาสติก' ซึ่งเป็นวัสดุหลักในการผลิตสินค้าหลากหลายชนิด รวมถึงท่อน้ำดื่มอีกด้วย

เหตุใดเม็ดพลาสติกสำหรับท่อน้ำดื่มจึงต้องมี มอก.?

เพราะเดิมที การผลิตท่อน้ำดื่มมีมาตรฐานการควบคุม คือ มอก.982-2548 ซึ่งควบคุมเฉพาะ ‘ขนาด’ ของท่อ โพลีเอททิลีนและ ‘ความสามารถในการรับแรงดัน’ โดยไม่ได้กำหนดมาตรฐานคุณภาพของเม็ดพลาสติกที่ใช้ในการผลิตท่อ เมื่อผู้ผลิตบางรายเกิดความรู้เท่าไม่ถึงการณ์หรือต้องการประหยัดต้นทุนจึงผลิตท่อน้ำด้วยเม็ดพลาสติกที่ไม่ได้มาตรฐาน ทำให้ท่อมี่โครงสร้างเปราะบาง รับแรงดันน้ำได้ต่ำและแตกง่าย อีกทั้งปกติท่อน้ำดื่มมักถูกฝังไว้ใต้ดิน จึงเป็นเรื่องยากในการขุดขึ้นมาตรวจสอบรอยชำรุด เบื้องต้นผู้บริโภคอาจได้รับผลกระทบเพียงแรงดันน้ำที่ใช้อ่อนลง แต่ในกรณีรุนแรงอาจเกิดภาวะขาดแคลนน้ำในบางพื้นที่ นอกจากนี้เม็ดพลาสติกที่ไม่ได้มาตรฐานยังอาจมีสารพิษหรือโลหะหนักปนเปื้อน ซึ่งส่งผลกระทบต่อคุณภาพของน้ำ ดังนั้นหากผู้ผลิตเลือกใช้เม็ดพลาสติกที่ได้มาตรฐาน ปัญหาเหล่านี้ก็จะหมดไปอย่างแน่นอน

ได้เวลา มอก.2559-2554 มาตรฐานใหม่เพื่อท่อน้ำ ?

มาตรฐาน มอก.2559-2554 เกิดขึ้นจากความร่วมมือระหว่างบริษัทผู้ผลิตเม็ดพลาสติก บริษัทผู้ผลิตท่อขึ้นน้ำในประเทศไทย และสำนักงานมาตรฐานผลิตภัณฑ์อุตสาหกรรม (สมอ.) มีวัตถุประสงค์เพื่อต่อยอด มอก. 982-2548 โดยมีข้อกำหนดว่า ท่อที่ผ่านมาตรฐาน มอก. 982-2548 จะต้องผลิตมาจากเม็ดพลาสติกที่ผ่าน มอก. 2559-2554 เท่านั้น ซึ่งมาตรฐาน มอก.2559-2554 กำหนดมาตรฐานของวัสดุโพลีเอททิลีนคอมพาวด์สำหรับผลิตท่อน้ำดื่ม ที่มุ่งเน้นการควบคุมคุณภาพของวัสดุที่นำมาใช้ผลิตเป็นท่อน้ำดื่ม นอกจากนี้ มาตรฐาน มอก.2559-2554 ยังผ่านการร่างโดยอ้างอิงจากมาตรฐานที่ใช้ในการควบคุมคุณภาพเม็ดพลาสติกที่ใช้กันในระดับโลก เช่น ISO 4427-1 EN 12201-1 และ AS/NZS 4131 เป็นต้น

ซึ่งกระทรวงอุตสาหกรรมได้ประกาศใช้มาตรฐาน มอก. 2559-2554 ในพระราชกฤษฎีกาเบกษา เมื่อวันที่ 3 เมษายน 2555 ที่ผ่านมา ด้วยความตระหนักดีว่าความปลอดภัยของผู้บริโภคเป็นสิ่งสำคัญสูงสุด เอสซีจี เคมิคอลส์ จึงเร่งทำการขอรับรองมาตรฐาน มอก. 2559-2554 และได้รับการรับรองเป็นรายแรกของประเทศไทย เพื่อสร้างความมั่นใจและสร้างสุขอนามัยที่ดีแก่ผู้บริโภคทั่วประเทศ

มอก.ใหม่ ใครได้ประโยชน์ ?

มาตรฐาน มอก. 2559-2554 เป็นมาตรฐานที่ยกระดับคุณภาพชีวิตของผู้บริโภคและสร้างประโยชน์แก่ทุกภาคส่วน ไม่ว่าจะเป็น ผู้ผลิตท่อที่สามารถใช้มาตรฐานและข้อกำหนดต่างๆ กำหนดทิศทางในการผลิต ช่วยยกระดับมาตรฐานของอุตสาหกรรมการผลิตท่อและเม็ดพลาสติกคอมพาวด์ให้อยู่ในระดับสากลและเป็นที่ยอมรับในระดับนานาชาติ รวมทั้งเกิดความตื่นตัวต่อการแสดงความรับผิดชอบต่อสังคม ในขณะที่องค์กรผู้ดูแลสาธารณูปโภคพื้นฐาน อาทิ กรมชลประทาน การประปา การไฟฟ้า ก็สามารถติดตั้งท่อน้ำที่มีคุณภาพ ประหยัดงบประมาณการดูแลในระยะยาวและจ่ายน้ำสู่บ้านเรือนของประชาชนได้อย่างสะอาดและปลอดภัยภายใต้มาตรฐานเดียวกัน และสำคัญที่สุดคือ ผู้บริโภคน้ำจำนวนนับสิบล้านคนทั่วประเทศ สามารถใช้น้ำเพื่อการดื่ม อาบ ทำความสะอาดหรือทำกิจกรรมต่างๆ ได้อย่างปลอดภัย

อาจกล่าวได้ว่า การใช้เม็ดพลาสติกโพลีเอททิลีนคอมพาวด์ผลิตท่อน้ำภายใต้มาตรฐานเลขที่ มอก. 2559-2554 ไม่ใช่เพียงข้อกำหนดการใช้วัสดุที่ดีต่อการผลิตท่อน้ำเท่านั้น แต่ยังหมายถึงการกำหนดคุณภาพชีวิตที่ดีของผู้คนในสังคมและการเติบโตที่แข็งแกร่งของภาคอุตสาหกรรมของประเทศอีกด้วย

ข้อมูลโดย : คุณสาธิน ภู่วโรดม คุณอรอุตม์ คุ้มครอง
 Technical Service & Development – Pipe Compound Business
 บริษัท เอสซีจี เพอร์ฟอร์แมนซ์ เคมิคอลส์ จำกัด
 Tel : +66 2586 4799
 Email : sathinpo@scg.co.th

Information by: Mr. Sathin Poovarodom and Mr. Attawut Kumkrong
 Technical Service & Development – Pipe Compound Business
 SCG Performance Chemicals Co., Ltd.

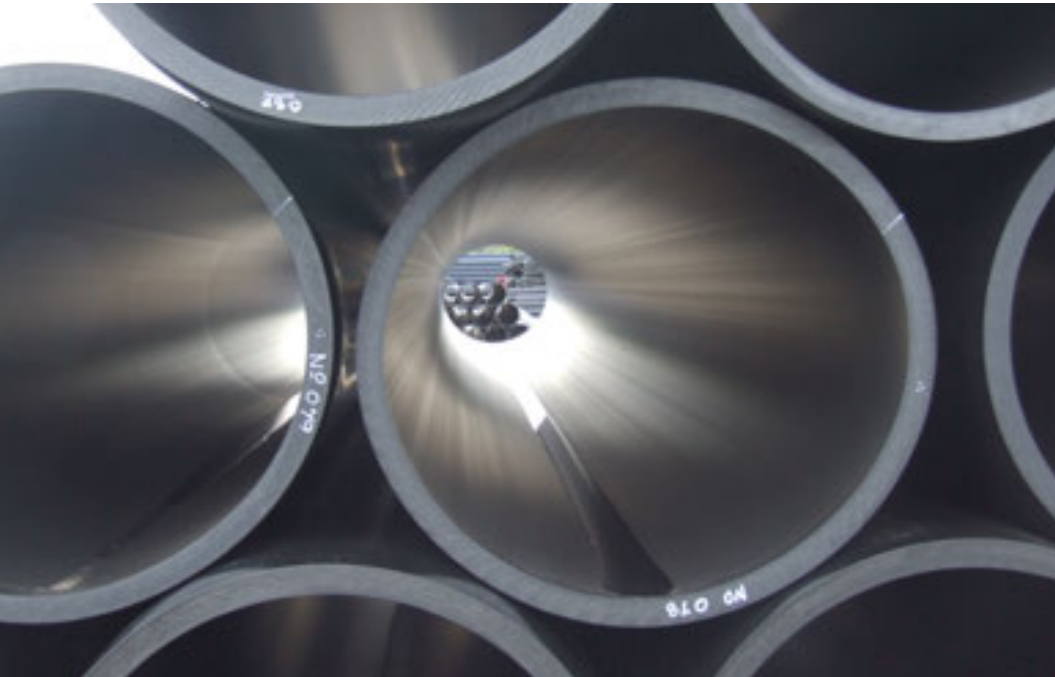

A New Life, A New Start

Quality and safety are keys to product and service selection, Manufacturing process has now become more and more important in customer's view. With this in mind, the Thai Industrial Standards Institute (TISI) set up a new regulation, 'The Industrial Standard', to guide manufacturers in the right direction. The TIS covers over 2,000 products including plastic granules (the component of many products) and drinking water pipes.

Why do plastic resin for water pipes need to meet the TISI?

The answer is quite simple, drinking water pipes have to pass the TISI 982-2548 which sets the standard for the size of polyethylene pipes and 'the ability to withstand pressure' but without concern for quality of plastic raw material. In the past, some manufacturers used plastic resin with quality that didn't meet the standard causing fragility and the inability to withstand pressure. In addition, all pipes are buried underground making it difficult to dig up for maintenance.

In the beginning users may notice that water pressure from their pipes have decreased, but in some cases water might not flow all together. Plastic resin that don't meet the standard may also cause toxins or heavy metal leaching in the water.

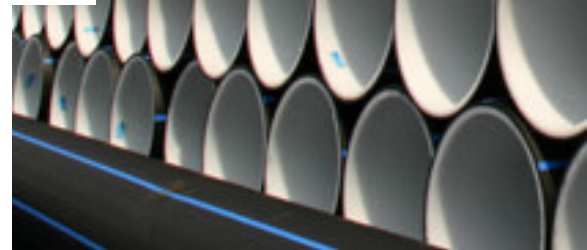



Time for TISI 2559- 2554- The New Water Pipe Standard

The TISI 2559- 2554 was a result of the collaboration among Thailand's leading manufacturers of plastic resin and water pipe and the TISI, with the aim of improving the TISI 982- 2548. In order for pipes to pass TISI 982-2548, pipes must be made from resins that pass TISI 2559-2554. The TISI 2559- 2554 indicates specification of polyethylene compounds for drinking water pipes. In addition, the TISI 2559- 2554 is in accordance with worldwide standards such as the ISO 4427 – 1, EN 12201 – 1, and AS/NZS 4131. The Ministry of Industry has permitted the use of TISI 2559- 2554 under the Royal Gazette on April 3rd 2012. With great concern for the safety of consumers, therefore SCG Chemicals has certified and become the first resin producer approved according to TIS 2559-2554.

Who Benefits from the New TISI?

The TISI 2559 - 2554 raises the quality of life for consumers and benefits all sectors, especially manufacturers who obey the regulations and help to raise the standards of the industrial sector and plastic resin production to an internationally accepted level, while consciously becoming more socially responsible. In addition, organizations looking after infrastructure – Royal Irrigation Department, Metropolitan Waterworks Authority and Metropolitan Electricity Authority – now have the ability to select quality pipes that lower maintenance cost and distribute clean water to locals. Most important, over 10 million consumers in the country now benefit from clean water for drinking and usage in the home.

In other words, the manufacturing of plastic polyethylene compounds for pipes meeting the standard of TISI 2559- 2554 means more than producing good pipes – it is also the production of a good lifestyle that in the future will bloom into Thailand's strong industrial sector.



LIGHTING A PATH FOR THE FUTURE

พลังแห่งแสง ส่องอนาคตให้สว่างไสว

คงปฏิเสธไม่ได้ว่าปัจจุบันนี้ไฟฟ้ากลายเป็นความจำเป็นหลักที่ใช้กันอย่างขาดเสียไม่ได้ แต่น่าเสียดายที่สิ่งเหล่านี้เกิดขึ้นแต่ในประเทศที่พัฒนาแล้วและมีศักยภาพในการแจกจ่ายไฟฟ้าให้กับประชาชนเท่าที่ต้องการเท่านั้น ถ้าเราอยู่ในโลกที่ด้อยพัฒนาชีวิตจะอยู่อย่างไรในดินแดนที่มีพระอาทิตย์เป็นความสว่างหลักของเมือง?



ในอีกมุมหนึ่งของโลก ทันทีที่พระอาทิตย์ลับตาลง สิ่งที่ใช้ทดแทนแสงสว่างที่พอจะหาได้ในราคาย่อมเยาก็คือ ตะเกียงเจ้าพายุ อันหมายถึงค่าน้ำมันที่กัด อันตรายจากอุบัติเหตุที่อาจจะเกิดขึ้น และสิ่งที่ปนเปื้อนจากการสูดดมควันที่เผาไหม้ของตะเกียง ด้วยสาเหตุทั้งหมดนี้ โดยเฉพาะภาพเด็ก ๆ โดนไฟลวกจากการใช้ตะเกียง เป็นแรงบันดาลใจอย่างยิ่งยวดให้ แซม โกลด์แมน และเน็ต โทซาน คิดค้น 'd.light' พลังงานแสงสว่างรูปแบบใหม่ที่ช่วยให้ผู้ด้อยโอกาสได้มีความสะดวกสบายมากขึ้น

วิธีใช้นั้นง่ายตายเพียงนำ d.light ไปวางไว้กลางแดด ปล่อยให้แผงโซลาร์เซลล์ทำหน้าที่เก็บพลังงานแสงอาทิตย์ให้เต็มที ก่อนจะแปรรูปเป็นไฟฟ้า หลังจากนั้นอุปกรณ์นี้ก็พร้อมส่องสว่างในระดับที่สว่างกว่าและกระจายแสงได้ดีกว่าแสงไฟจากตะเกียงเจ้าพายุแล้ว

การชาร์จพลังงานแต่ละครั้งของ d.light ใช้เวลาเต็มที่ 8 ชั่วโมง และสามารถให้ความสว่างได้ต่อเนื่องตั้งแต่ 4-16 ชั่วโมง แล้วแต่ระดับการใช้งาน แถมนางรุ่นยังมีที่สำหรับต่อ USB หรือชาร์จโทรศัพท์ได้อีกต่างหาก อายุการใช้งานกินานเกิน 5 ปีขึ้นไปแบบไม่ต้องห่วงว่าจะต้องคอยเปลี่ยนแบตเตอรี่ระหว่างนั้น ที่สำคัญที่สุด d.light วางจำหน่ายในราคาเท่ากับจำนวนเงินที่ต้องใช้ในการซื้อน้ำมันก๊าดใน 2 เดือน เท่ากับว่า แค่ลงทุนแปลงเงินค่าน้ำมันก๊าดสำหรับ 2 เดือนมาซื้อ d.light เพียงเครื่องเดียว เราจะได้แสงไฟมาใช้ฟรีๆ ไปอีกนานโดยไม่ต้องเสียค่าใช้จ่ายใดๆ เพิ่มเติม

นอกจากจะเป็นพลังงานสีเขียวที่ไม่สร้างมลพิษใดๆ แล้ว สิ่งสำคัญที่ก่อให้เกิดประโยชน์ในวงกว้างคือ ตั้งแต่เริ่มออกมารับใช้ผู้คนในปี 2007 d.light ได้เปลี่ยนแปลงชีวิตผู้คนไปอย่างมากมาย ประชาชนมากกว่า 15 ล้านคนได้มีแสงไฟใช้กันถ้วนหน้า เด็กในวัยเรียนกว่า 3 ล้านคน มีแสงสว่างส่องถึง ทำให้เขามีการศึกษาที่ดีขึ้น สามารถ

เรียนได้นานขึ้น มีเวลาอ่านหนังสือและทำการบ้านมากขึ้น มีเกรดเฉลี่ยสูงขึ้น 57-100 เปอร์เซนต์ ผู้ปกครองที่สามารถสร้างรายได้เพิ่มขึ้น 30-50 เปอร์เซนต์จากการชั่วโมงแห่งแสงสว่างที่ทำให้ทำงานได้ยาวนานขึ้น แถมนางยังลดค่าใช้จ่ายจากการซื้อน้ำมันตะเกียงในแต่ละเดือนได้ไปอีก 10-25 เปอร์เซนต์ ซึ่งถ้ารวมทั้งหมดแล้ว d.light ช่วยลดเม็ดเงินที่เคยเสียไปกับการซื้อพลังงานสร้างแสงสว่างไปเกือบ 400 ล้านดอลลาร์สหรัฐ

ปัจจุบัน d.light ได้สร้างแสงสว่างทั่วโลกไปแล้วเกือบ 12 ล้านกิโลวัตต์ ลดการปล่อยก๊าซคาร์บอนที่เกิดจากการใช้ตะเกียงและแหล่งไฟฟ้าอื่นๆ ได้สูงถึงกว่า 785,000 ตัน และยังคงดำเนินการเปลี่ยนชีวิตผู้คนให้ดีขึ้นด้วยการสร้างความสว่างไสวให้กับมุมมืดต่างๆ ของโลกที่กำลังขาดแคลนแสงไฟ ไม่ว่าจะเป็นประเทศเคนย่า แทนซาเนีย ไนจีเรีย อุกันดา และประเทศต่างๆ อีกจำนวนมากในแถบแอฟริกา รวมไปถึงประเทศต่างๆ ในภูมิภาคเอเชียเช่น อินเดียพม่า ติมอร์-เลสเต (ติมอร์ตะวันออก) โดยทางบริษัทผู้ผลิต d.light จะหักรายได้ 10 เปอร์เซนต์จากยอดขายจำหน่ายในอเมริกาเพื่อบริจาคและสนับสนุนโครงการเพื่อแสงสว่างในถิ่นทุรกันดารต่อไป

จากความคิดที่เกิดจากความใส่ใจต่อเพื่อนมนุษย์ บวกกับการพัฒนานวัตกรรมด้วยเทคโนโลยีและวัสดุที่ดี ได้รวมตัวกันเพื่อตอบโจทย์ความต้องการขั้นพื้นฐานที่จำเป็นต่อคนจำนวนมาก จนกลายเป็นพลังยิ่งใหญ่ในการส่งต่อแสงไฟดวงเล็กๆ จากมือผู้ให้ไปสู่ผู้รับในหมู่บ้านห่างไกล เชื่อว่าพลังแห่งแสงสว่างนี้ไม่เพียงแต่นำทางให้ชีวิตและความเป็นอยู่ดีขึ้นแต่นำพาความสุขให้เบ่งบานในใจ ไม่ว่าบุคคลนั้นจะอยู่ในฐานะเป็นผู้ให้หรือผู้รับ

อ้างอิง : <http://www.dlightdesign.com>

<http://www.creativemove.com/design/d-light/#ixzz2PEspidpd>



It's a known fact that electricity has now become a necessity of life, but sadly this is only true for developed countries where infrastructure enables the wide distribution of power to citizens. For those living in the developing world, what is life like with sunlight as the only source of power?

Lanterns become the only source of light once the sun sets across the less developed third world. It is the only affordable asset, yet highly hazardous at the same time – smoke inhalation, fires, consumption of gas etc. Indeed, images of innocent children covered in burn marks from lantern accidents motivated Sam Goldman and Ned Tozun to design the 'd.light', a new hope for those less fortunate.

Easy to use, all one has to do is place the d.light outdoors in the daylight and allow the solar panels to absorb the sun's rays before being converted into electricity. D.light is safe, convenient, and its brightness is unmatched by that of any lantern.

It only takes 8 hours to charge the d.light to full power, and then electricity will last up to 4-16 hours. In addition, some models provide a USB input or mobile charger inputs with a minimum shelf-life of five years battery free. Most importantly, d.light is sold for approximately the equivalent to buying gas for two months! All you have to do is invest once, with no other charges after that.



Ever since d.light was first launched in 2007, more than 15 million people now have proper light sources. Over three million students now have light sources for doing homework and their grades have improved immensely, with a GPA increase of 57-100 percent. The same goes for parents who now have the chance to work in a better environment and are making 30-50 percent more income with 10-20 percent less spending on gas for lanterns. In total, d.light has helped to reduce energy costs of up to 400 million US dollars.

Today, d.light has brightened the world with approximately 12 million kilowatts of power as well as reducing the release of carbon dioxide of up to 785,000 tons

while still continuing to change the lives of people in some of the world's darkest countries; Kenya, Tanzania, India, Myanmar, Nigeria, Uganda, and Timor-Leste. Manufacturers of d.light have agreed on a 10 percent profit reduction in the United States for donations to support projects for light in underdeveloped countries.

Who would have thought that once technology meets compassion, a one-of-a-kind innovation would be born with the mission of giving hope to those who really need it. The power of light does not only make life safer and more convenient, but it really is key to happiness.

<http://www.dlightdesign.com>

<http://www.creativemove.com/design/d-light/#ixzz2PEspidpd>

HAPPY 2GETHER CREDIT ENJOY #2

ต่อยอดความแตกต่าง สร้างความมั่นคง
ไปด้วยกันกับโปรแกรม Credit Enjoy # 2



คิดต่างท่ามกลางวิกฤติ

ย้อนกลับไปเมื่อครั้งที่เกิด Hamburger Crisis ในปี 2552 ที่สถาบันการเงินยักษ์ใหญ่ระดับโลกล้มครืนและหายไปจากวงการการเงิน สร้างแรงสะท้อนเป็นวงกว้างไปทั่วโลก ในตอนนั้น เอสซีจี เคมิคอลส์ ได้ตระหนักถึงผลกระทบที่จะเกิดขึ้นตั้งแต่ก่อนเกิดวิกฤติ จึงได้ริเริ่มคิดพัฒนาบริการทางการเงินซึ่งยังไม่เคยมีใครคิดและทำมาก่อน ในชื่อ 'Credit Enjoy' ทำให้ผู้เกี่ยวข้องทุกฝ่าย ทั้งพันธมิตรทางการค้า ลูกค้า และบริษัท เอสซีจี เคมิคอลส์เอง ก้าวพ้นจากวิกฤติในครั้งนั้นไปได้



Credit Enjoy คือ การให้ Credit Term กับผู้แทนจำหน่าย เม็ดพลาสติกของ เอสซีจี เคมิคอลส์ สูงสุด 60 วัน ด้วยอัตราดอกเบี้ยต่ำเป็นพิเศษ Credit Enjoy เป็นผลผลิตส่วนหนึ่งของโปรแกรมใหม่ที่บริษัทฯ ได้แหล่งเงินทุนดอกเบี้ยต่ำจากการขายลดลูกหนี้ที่มีหลักประกัน (A/R Discount) จากนั้นจึงส่งต่อผ่านลูกค้าในรูปแบบของการขยาย Credit Term ที่มีดอกเบี้ยต่ำ

ดังที่ คุณปวีณรัช นุตสดี Head, Business Services Office, Corporate Treasurer บริษัท เอสซีจี เคมิคอลส์ จำกัด ได้บอกเล่าถึงจุดเริ่มต้นและจุดประสงค์ของโปรแกรม ‘Credit Enjoy’

“เมื่อเศรษฐกิจโลกมีความไม่แน่นอนเกิดขึ้น สิ่งกระทบต่อภาคธุรกิจ คือ ความผันผวนจากอัตราแลกเปลี่ยนและอัตราดอกเบี้ย หากปัจจัยทั้งสองผันผวน ความเสี่ยงในภาคธุรกิจก็ยิ่งเพิ่มมากขึ้น ในขณะที่คู่ค้าก็อยากได้กำไรที่คงที่แน่นอน

เอสซีจี เคมิคอลส์ ในฐานะที่เป็นบริษัทชั้นนำ มีการจัดจำหน่ายอยู่ทั่วโลกเรามองว่าจะทำอย่างไรจึงจะส่งต่อข้อได้เปรียบตรงนี้ให้กับพันธมิตรทางการค้าของเราด้วย จึงเป็นที่มาของการสร้างโปรแกรม ‘Credit Enjoy’ ซึ่งจุดประสงค์หลักไม่ใช่ว่าดอกเบี้ยจะต้องถูกอย่างเดียว มันต้องนิ่ง และไม่ผันผวนตามเศรษฐกิจโลกด้วย”

สอดคล้องกับแนวคิดและที่มาแห่งความร่วมมือกับธนาคารกสิกรไทย คู่คิดที่จับมือกับเอสซีจี เคมิคอลส์ จนเกิด ‘Credit Enjoy’ โดย คุณทรงพล ชิวะปัญญาโรจน์ รองกรรมการผู้จัดการธนาคารกสิกรไทย ได้กล่าวถึงความร่วมมือในครั้งนี้ว่า

“ธนาคารกสิกรไทยอยากทำให้เกิดความแตกต่างทำให้เราคิดอยู่ตลอดเวลาว่า เราจะอยู่รอดอย่างไร เราจะบริการลูกค้าอย่างไร เราจะทำให้ต้นทุนเขาถูกลงได้อย่างไร เอสซีจี เคมิคอลส์เองก็ต้องการให้เกิดความแตกต่างในการบริการเช่นกัน ทำให้เกิดการปฏิวัติรูปแบบของการทำกิจกรรมทางธุรกิจจากเดิม ผมคิดว่าถ้าเราสามารถพัฒนาร่วมกันได้ วงจรธุรกิจนั้นๆ มันจะมีความยั่งยืนมากกว่าวงจรธุรกิจอื่นๆ นั่นคือ ลูกค้าของลูกค้ามีโอกาสที่จะอยู่รอดในการประกอบธุรกิจมากกว่าคนอื่น

ปัจจุบัน ธนาคารไม่ใช่เพียงแค่คนรับฝากเงินหรือเป็นคนปล่อยเงินกู้อีกต่อไป แต่เป็นตัวกลางที่ก่อให้เกิดกิจกรรมทางการค้า ซึ่งประกอบไปด้วยการชำระเงิน การให้สินเชื่อ การขยายธุรกิจ สิ่งที่สำคัญคือ ทำอย่างไรให้เกิดกิจกรรมทางการค้ากับผู้ประกอบการทางธุรกิจที่สามารถจะอยู่ได้อย่างยั่งยืน เพราะท้ายที่สุดแล้วหากลูกค้าอยู่ได้ ธนาคารก็อยู่ได้”

ต่อยอดความต่าง...จาก Credit Enjoy Episode#1 สู่ Credit Enjoy Episode#2

เมื่อสามารถทำให้พันธมิตรทางธุรกิจก้าวผ่านวิกฤติจนสามารถดำเนินธุรกิจได้อย่างต่อเนื่อง ตามที่มีเสียงสะท้อนจากคุณศิริพร อ้ออารีย์กุล กรรมการผู้ช่วยผู้จัดการใหญ่-ฝ่ายบริหารบริษัท เอ็มซี อินดัสเทรียลเคมิคัล จำกัด หนึ่งในพันธมิตรทางธุรกิจที่เข้าร่วมโปรแกรม ‘Credit Enjoy’ ตั้งแต่แรกเริ่ม

“ที่พอใจนะ มันเป็นทางเลือกหนึ่งที่แตกต่าง ข้อเด่นตอนนั้นคือ ดอกเบี้ยถูกกว่าแบงก์ ช่วยลดค่าใช้จ่ายได้เยอะ ในแง่การทำงานกันลดขั้นตอนนี้ ไม่ต้องต่อรองหรือรออนุมัติเหมือนแบงก์ เราอยู่ในธุรกิจที่มีการแข่งขันสูง เพราะในวงการเม็ดพลาสติกมันวิ่งเร็วเหมือนหุ้นเลย ถ้าช้าจะเสียโอกาสมาก กับเอสซีจี เคมิคอลส์ เราคุยกันง่ายเพราะเรารู้จักกันดี ทำให้มีความคล่องตัว”

แม้จะประสบความสำเร็จจนเป็นที่น่าพอใจ แต่ทางบริษัทเองมิได้เพิกเฉยหรือหยุดยั้งการคิดต่อยอดจากความสำเร็จครั้งนี้ เพราะปัจจุบันอัตราดอกเบี้ย ดอลลาร์สหรัฐ (US Dollar) ต่ำกว่าดอกเบี้ยบาทมาก ทางบริษัทจึงเล็งเห็นช่องทางที่จะทำให้คู่ค้าได้เปรียบทางการค้าสูงสุด ดังนั้น โปรแกรมทางการเงิน Credit Enjoy Episode#2 จึงถูกพัฒนาขึ้น และแน่นอนว่ายังไม่มีการหยุดยั้ง!

เมื่อบริษัทสามารถหาแหล่งเงินทุนที่มีดอกเบี้ยต่ำกว่า Credit Enjoy Episode#1 จากการขายลดลูกหนี้ที่มีหลักประกัน (A/R Discount) เป็นดอลลาร์สหรัฐ ดังนั้นเมื่อนำไปขยายเครดิตเทอมให้กับคู่ค้า คู่ค้าก็จะได้รับอัตราดอกเบี้ยที่ถูกกว่าตลาดภายในประเทศโดยไม่มีความเสี่ยงใดๆ เนื่องจากเอสซีจี เคมิคอลส์ได้มองไกลไปถึงอนาคตข้างหน้าที่อาจเกิดความผันผวนของค่าเงินอีกครั้ง ดังที่ คุณปวีณรัช นุตสดี Head, Business Services Office, Corporate Treasurer บริษัท เอสซีจี เคมิคอลส์ จำกัด ได้ตอกย้ำให้เห็นถึงความมั่นคงของ Credit Enjoy Episode#2

“ณ วันนี้ เมื่อดอลลาร์ถูกกว่าเราก็เลือกใช้ดอลลาร์ วันหนึ่งหากดอลลาร์แพงก็กลับไปใช้แบบเดิม เรามีทางเลือกอื่นแทนที่จะต้องติดกับการก๊วบทุกอย่างเดียว ครั้งนี้เรากู้ดอลลาร์แต่ไม่ได้หมายความว่าเราจะใช้ดอลลาร์ตลอดไป เราต้องปรับตัวเพื่อลูกค้า”

Credit Enjoy Episode#2 จึงนับเป็นโอกาสใหม่ที่จะทำให้พันธมิตรทางธุรกิจเกิดความคล่องตัวทางการเงิน สามารถสร้างความได้เปรียบเหนือคู่แข่งรายอื่นๆ ด้วยต้นทุนที่ต่ำกว่า และสามารถพัฒนาธุรกิจของตนให้เดินหน้าไปพร้อมกับเอสซีจี เคมิคอลส์อย่างไม่หยุดยั้งและยั่งยืน

คุณทรงพล ชีวะปัญญาโรจน์
รองกรรมการผู้จัดการ
ธนาคารกสิกรไทย

Mr. Songpol Chevapanyaroj
Executive Vice President
Kasikornbank Plc.



คุณปวีณรัช บุคสดี
Head, Business Services
Office, Corporate Treasurer
บริษัท เอสซีจี เคมิคอลส์ จำกัด

Ms. Pawenarush Nutsati
Head, Business Services
Office, Corporate Treasurer
SCG Chemicals Co., Ltd.



Reinventing a Crisis

SCG Chemicals was well aware of the possible consequences of the Hamburger Crisis in 2009 even before it happened – a time when the world’s largest financial institutions crashed and disappeared from the industry. Therefore, we invented a financial management system called ‘Credit Enjoy’ that allowed all parties involved in the crisis, including SCG Chemicals ourselves, to get through those hard times.

Credit Enjoy gives Credit Terms to suppliers of SCG Chemical’s plastic grains of up to 60 days with low interest. This system is the result of the company’s latest program that has gained low-interest financing from the sale of the debtor’s collateral. After that, Credit Terms with low-interest is offered to the clients.

Ms. Pawenarush Nutsati, Head, Business Services Office, Corporate Treasurer, SCG Chemicals Co., Ltd., talked about the goals of the ‘Credit Enjoy’ system.

“An unstable economy negatively affects the business industry in terms of exchange rates and interest rates. These varying factors pose threats in business ventures as clients continue to seek profit.

As Thailand’s leading company with worldwide distributors, SCG Chemicals takes into consideration the best way to give the most of what we have to our partners. This leads to the creation of ‘Credit Enjoy’, its main goal not only to reduce interest but to gain stability in the world’s current economy.”

With the joining of hands between SCG Chemicals and Kasikorn Bank, ‘Credit Enjoy’ finally came to life. **Mr. Songpol Chevapanyaroj, Executive Vice President, Kasikornbank Plc.** stated that,

“Kasikornbank Plc. would like to make a difference. We always ask ourselves how to give the best service to our clients and how to lower the principal cost for them. I think that

SCG Chemicals is looking for the same things, we both would like to revolutionize the management system. Co-development will one day lead to a sustainable business unmatched by any other especially for the clients of our clients.

As of right now, banks aren't only places for savings and providing loan, but they act as the mediator which moves the market – open for payment, honors, and business expansion. But most importantly, we have to think about sustainable businesses because in the end, only when our clients survive do we actually survive.”

From Credit Enjoy Episode#1 to Credit Enjoy Episode#2

Ms. Siriporn Ue-areekul, Director & Vice President - Administration, MC Industrial Chemical Co., Ltd., one of our partners to join the 'Credit Enjoy' program says,

“I am satisfied, it's an interesting option. What's outstanding is that interest rates are lower than at the banks so we can save up a lot more and the process flows smoother because we don't have to wait for approval. We are involved in a competitive industry because the plastic resin market fluctuates as much as the stock market, so if you're slow, you'll miss out on a lot of opportunities. Our relationship with SCG Chemicals is good because we speak the same language so everything flows faster and smoother.”

Despite all our accomplishments, the company still thrives to further develop. At present, interest rates for the Thai Baht are still high against the US Dollar. The company sees this as an opportunity to give our customers an advantage – a new strategy was born as Credit Enjoy Episode#2.

Once the company found sources with interest rates lower than the Credit Enjoy Episode#1 from discounting of Account Receivable in US Dollars, the credit terms were expanded for clients, and partners will receive interest rates lower than in the domestic markets without any risk. SCG Chemicals foresee possible financial fluctuations in the near future, thus Ms. Pawenarush Nutsati, Head, Business Services Office, Corporate

Treasurer, SCG Chemicals Co., Ltd., reflects back on the stability of Credit Enjoy Episode#2.

“If today dollars are cheaper, we'll choose to use dollars. If one day the value of dollars increases we'll go back to what we used before. There are other options than Thai baht loans or dollar loans, we have to make adjustments to suit our clients.”

Credit Enjoy Episode#2 has opened new doors for businesses to run smoother in terms of finance, creating many advantages and reducing competitors. The system works alongside SCG Chemicals with lower capital cost for a sustainable future.



คุณศิริพร อ้ออารีย์กุล

กรรมการผู้ช่วยผู้จัดการใหญ่ - ฝ่ายบริหาร
บริษัท เอ็มซี อินดัสเทรียลเคมิคัล จำกัด

Ms. Siriporn Ue-areekul

Director & Vice President - Administration
MC Industrial Chemical Co., Ltd.



THE VALUE OF ART

นักธุรกิจไทยรุ่นใหม่ ไม่จำเป็นต้องมีเงินลงทุนมหาศาล อาศัยเพียง 'ไอเดีย' และ 'ฝีมือ' ก็สามารถสร้างสรรค์ธุรกิจจากงาน 'ศิลปะ' ได้ ธุรกิจรูปแบบนี้เริ่มมีให้เห็นมากขึ้น โดยเฉพาะธุรกิจด้านแฟชั่นและการออกแบบ เช่น การวาดภาพประกอบเพื่อสร้างสรรค์ลายผ้า การออกแบบเครื่องประดับทำมือ ตลอดจนการออกแบบตัวการ์ตูนหรือคาแรคเตอร์ต่างๆ ซึ่งมีแนวโน้มที่จะนำมาต่อยอดทางการตลาดได้อีกไกล



คุณมลลิกา เรืองกฤตยา

KLOSET



กรณีศึกษาแรกที่นำเสนอคือ Kloset แบรนด์เสื้อผ้าซึ่งก่อตั้งเมื่อปี พ.ศ. 2544 โดยคุณมลลิกา เรืองกฤตยา อาศัยความโดดเด่นจากการตัดเย็บอย่างประณีต การออกแบบลวดลายของผ้าในสไตล์สวยงามและมีเอกลักษณ์เฉพาะตัว ความสำเร็จของ Kloset ส่งผลให้เกิดปรากฏการณ์ ‘ต่อแถว’ ทุกครั้งที่มีการเปิดจองผ้าพันคอคอลเล็กชั่นใหม่ ซึ่งหาได้ยากนักสำหรับแฟชั่นแบรนด์ไทยที่จะได้รับความนิยมในระดับสูงเช่นนี้

คุณมลลิกา นับเป็นนักธุรกิจไทยรุ่นใหม่ที่ไม่ใช่เพียงแค่ตัดเย็บเสื้อผ้าจำหน่ายเท่านั้น หากแต่ใช้ศิลปะบนลายผ้า บวกกับความเชื่อมั่นและศรัทธาในสิ่งที่ทำสร้างมูลค่าและมีเม็ดเงินมหาศาลให้กับแบรนด์ โดยยืนอยู่บนพื้นฐานของความเข้าใจในความต้องการของลูกค้าเป็นอย่างดีและมีกระบวนการพัฒนาสินค้าอย่างต่อเนื่อง

ปัจจุบัน Kloset ได้ปรับชื่อเป็น Kloset Red Carpet เพื่อเจาะตลาดอินเตอร์ซึ่งวันนี้มียอดจำหน่ายมากถึง 16 ประเทศ ลูกค้ากว่า 40 รายทั่วโลก อาทิ ฝรั่งเศส อิตาลี กรีซ ไอร์แลนด์ สเปน อเมริกา เกาหลีใต้ ไต้หวัน ญี่ปุ่น และออสเตรเลีย รวมถึงการแตกไลน์จากเสื้อผ้าเปิดร้าน Kloset Etcetera ไลน์ใหม่ซึ่งเน้นการผลิตไอเท็มชิ้นโปรดของสาว ๆ เช่น เครื่องประดับ กระเป๋า ใส่เครื่องเขียน กระเป๋าผ้า สมุดโน้ต ฯลฯ

หรือการออกแบบของคุณธีรวัฒน์ เตียรุชประสิทธิ์ นักวาดภาพประกอบชื่อดังที่มีลายเส้นละเอียดอ่อนพิถีพิถัน นอกจากการออกแบบหน้าปกหลายเล่มของนิตยสาร a day คุณธีรวัฒน์ยังสร้างผลงานจนเป็นที่ยอมรับทั้งในไทยและต่างประเทศ มีไม่ลายมือของเขาโดดเด่นเสมอเมื่อกลายเป็นลายผ้าให้กับแบรนด์ไทยชื่อดังอย่าง sretsis และ PAINKILLER ความสามารถของเขาช่วยยกระดับเสื้อผ้าที่เคยทำหน้าที่เพียงปกคลุมร่างกาย ให้กลายเป็นงานศิลปะที่บ่งบอกถึงรสนิยมและตัวตนของผู้สวมใส่ ซึ่งช่วยผลักดันให้แบรนด์เป็นที่ยอมรับและเพิ่มมูลค่าทางธุรกิจได้อย่างงดงาม ในปีพ.ศ. 2550 เขาได้รับรางวัล Silver Prize จากงาน Graniph Design Award 01 และรางวัล World T-Shirt Design ประเทศญี่ปุ่น อีกทั้งเป็น 1 ในผู้เข้ารอบสุดท้ายของการประกวดออกแบบเสื้อยืดแบรนด์ Uniqlo ประเทศญี่ปุ่นในปีถัดมา พิเศษสุดคืองานชิ้นนี้ถูกคัดเลือกให้ผลิตขึ้นจริงและจำหน่ายใน Uniqlo ทุกสาขาทั่วโลก

นอกจากนี้ งานศิลปะยังก้าวข้ามเขตแดนจากเรื่องเล่น ๆ มาสู่การทำธุรกิจระดับสากล เมื่อคุณวิศุทธิ์ พรนิมิตร ศิลปินหนุ่มนักวาดการ์ตูนได้เป็นคนไทยคนแรกที่มีผลงานการ์ตูนตีพิมพ์และออกจำหน่ายในประเทศญี่ปุ่น ตัวการ์ตูนของเขาถูกนำมาต่อยอดผลิตเป็นสินค้าประเภทต่างๆ อาทิ ชุดน้ำชา หมอน เสื้อยืด กระเป๋า ชุดชั้นใน เทียน เครื่องเขียน แอพพลิเคชั่นในโทรศัพท์มือถือ รวมทั้ง ‘มะม่วง’ สติ๊กเกอร์สัญชาติไทยชุดแรกที่จำหน่ายในแอปพลิเคชั่นสุดฮิต

LINE จนกระแสของการจับจ่ายในสังคมนักแชทแพร่สะพัดอยู่พักใหญ่ นอกจากนี้ลายเส้นของคุณวิศุทธิ์ยังโดดเด่นในฐานะแอนิเมชันสั้นๆ บนเว็บไซต์ของบริษัท Audio-Technica บริษัทเครื่องเสียงยักษ์ใหญ่ของญี่ปุ่น ผู้สนับสนุนไมโครโฟนให้กับงานออสมาร์มาตลอดสิบปีและในการจัดโอลิมปิกอีกหลายครั้งด้วย

ส่วนหนึ่งอาจเป็นเพราะเทคโนโลยีที่เปิดกว้าง ไม่ว่าจะเป็น facebook instagram twitter หรือ blog ต่างๆ ที่เปิดโอกาสให้ศิลปินรุ่นใหม่ทำงานและประชาสัมพันธ์ตนเองได้อย่างง่ายดาย โดยไม่จำเป็นต้องกังวลกับค่าเช่าร้านหรือการลงทุนในสื่อโฆษณา อาศัยหลักการตลาดสำคัญคือ Word of Mouth (การพูดปากต่อปาก) การผสมผสานศิลปะกับธุรกิจจึงไม่ไกลเกินฝันนัก แต่อย่าลืมว่าความคิดสร้างสรรค์และการต่อยอดเพื่อสร้างสิ่งที่แตกต่างต่างหากที่เป็นหัวใจสำคัญ

เชื่อเถาะว่าศิลปะสร้างสรรค์ธุรกิจได้...และไม่ได้ทำให้ศิลปินไส้แห้งเสมอไป

Thailand's young entrepreneurs have got people asking the inevitable question – who needs money when you've got talent? Setting up a business has never been easier when 'ideas' and 'skills' to produce works of 'art' surpass financial investment, especially when it comes to the fashion industry. The country has never been more successful in this realm, with fabric patterns, illustration designs, handmade jewelry, and cartoon character designs making their way into the market.

Take a look at Thai designer brand Kloset, established in 2001 by Ms. Mollika Ruangkritya. What makes Kloset outstanding lies in its intricate sewing techniques complementing a sweet feminine style reflected in the rarity of every latest collection being lined up for reservation – one of the first in the Thai fashion industry.

As a young entrepreneur, Ms.Mollika never fails to impress us with her understanding of clients' needs in addition to the brand's fine product development, artistic endeavors, and determination to gain huge profits, all of which act as a sturdy foundation for Kloset.

To celebrate their success and demand in the international market, Kloset Red Carpet became their new brand to make a mark with 40 clients in 16 countries around the world,



คุณธีรวัฒน์ เทียมรประสิทธิ์



คุณวิศุทธิ์ พรนิมิตร

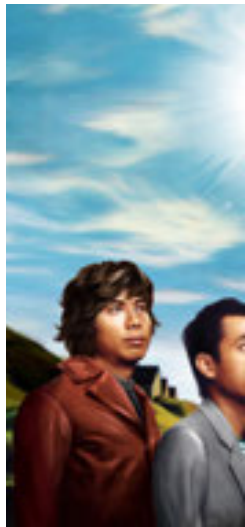
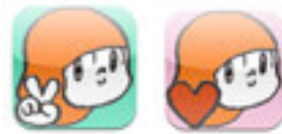



including France, Italy, Greece, Ireland, Spain, the US, South Korea, Taiwan, Japan, and Australia. Kloset Etcetera is their accessories branch with year-round items of jewelry, bags, stationary and much more.

Next to catch our eye in the creative field is Mr. Terawat Teankaprasith, whose illustrations you must have seen on the cover of a day magazine's various issues. He has collaborated with Thai designer brands Sretsis and PAINKILLER where his drawings can now be a part of your body, transforming ordinary attires into works of art reflecting the personalities of their owners. In the year 2007 Mr. Terawat won a Silver Prize from the Graniph Design Award O1 and the World T-Shirt Design award from Japan, and continued success as the finalist of the Uniqlo shirt design competition in Japan the following year. His outstanding designs can now be found in all branches of Uniqlo worldwide.

The art gets even more intense as it makes its way to foreign lands. Mr. Wisut Ponnimit is a fine example of someone who began by drawing cartoons that were soon printed and flourished in Japan until a demand arose for them on everyday products: tea sets, pillows, shirts, bags, lingerie, candles, stationary, and even iPhone applications. Check out 'Mamuang', Thailand's first ever LINE sticker which immediately became a big hit in the world of social media. You will also find his creations illuminating the animation of Audio-Technica, a leading Japanese electronic company's website. The company has been the main distributor of the Oscars' microphones for the past ten years along with being a huge supporter of the Olympics.

Thanks to the fast growing world of technology social media (Facebook, Instagram, Twitter and blogging) would not have been available to support the new generation of talented entrepreneurs to publicize themselves. Shop rental or advertising investments would have been time consuming so 'word of mouth' became the most significant tool to make possible the hopes and dreams of these unique and talented individuals who have a lot to offer the world.

Now do you believe us when we say that art creates economy? The phrase 'starving artists' is no longer relevant in the world today.

audio-technica

SHORT STORY by WISUT PONNIMIT

Wisut Ponnimit meets audio-technica!

Wisut Ponnimit is a Thai cartoonist who has been drawing for over 10 years. He has worked for various publishers and has his work featured in many magazines and books. He is currently working on a new book titled 'Mamuang' which is a collection of his most popular cartoons.

audio-technica is a leading Japanese electronic company that has been the main distributor of the Oscars' microphones for the past ten years. We are proud to have Wisut Ponnimit as our creative partner for the new 'Mamuang' series of headphones.

MEMORIAL GRADES

2013	2012	2011	2010	2009
MEMORIAL GRADE 2013	MEMORIAL GRADE 2012	MEMORIAL GRADE 2011	MEMORIAL GRADE 2010	MEMORIAL GRADE 2009
MEMORIAL GRADE 2013	MEMORIAL GRADE 2012	MEMORIAL GRADE 2011	MEMORIAL GRADE 2010	MEMORIAL GRADE 2009
MEMORIAL GRADE 2013	MEMORIAL GRADE 2012	MEMORIAL GRADE 2011	MEMORIAL GRADE 2010	MEMORIAL GRADE 2009
MEMORIAL GRADE 2013	MEMORIAL GRADE 2012	MEMORIAL GRADE 2011	MEMORIAL GRADE 2010	MEMORIAL GRADE 2009

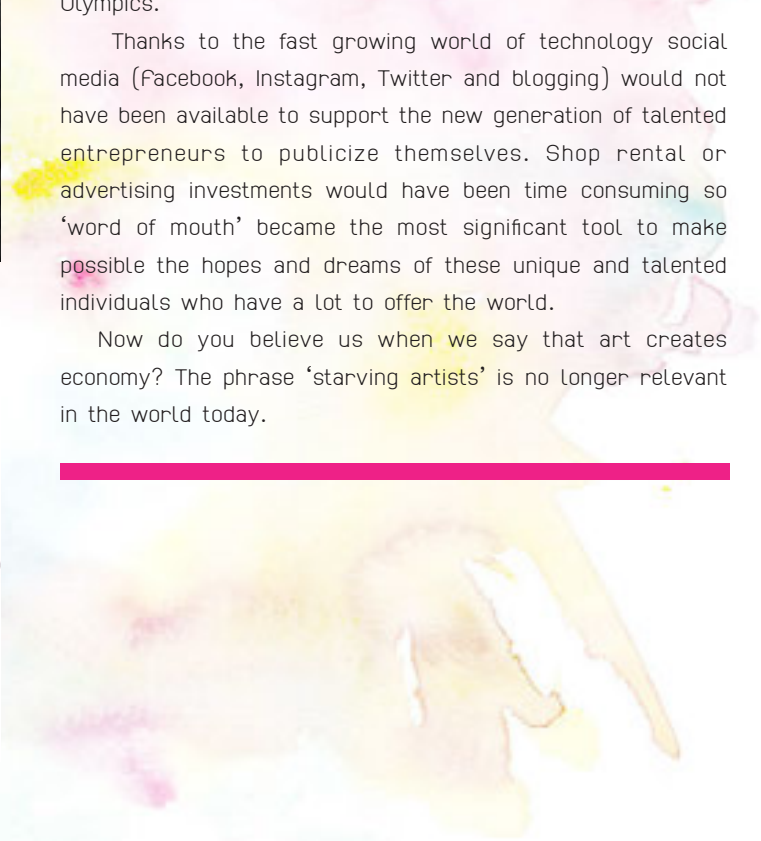



SURPASSING SCHOOL SAFETY

ความปลอดภัยสร้างได้ในโรงเรียน

'All Around Plastics' ฉบับนี้พามาเยี่ยมชมเยือนดรณสิกขาลัย โรงเรียนนวัตกรรมแห่งการเรียนรู้ (Darunsikhalai School for Innovative Learning) แห่งมหาวิทยาลัยพระจอมเกล้าธนบุรี เพื่อให้เห็นถึงการเตรียมความพร้อมต่างๆ เพื่อเสริมสร้างพัฒนาการพร้อมกับการดูแลและป้องกันสวัสดิภาพความปลอดภัยของนักเรียน เพราะโรงเรียนมิใช่เพียงแหล่งรวมความรู้ในแขนงต่างๆ เท่านั้น หากยังเป็นสถานที่ปลดปล่อยพลังและจินตนาการของนักเรียนอีกด้วย ดังนั้นทุกโรงเรียนควรมีมาตรการป้องกันอุบัติเหตุและความไม่ปลอดภัยต่างๆ ที่อาจเกิดขึ้นจากความคึกคะนองและความอยากรู้อยากลองของเด็ก



ที่กันราวบันได ต้องโปร่งแสง น้ำหนักเบา ไม่แตกง่าย ติดตั้งสะดวก



คุณสงวนศักดิ์ สัตยานนท์

ผู้ช่วยผู้อำนวยการ
ฝ่ายสนับสนุนการบริหาร

Mr. Sanguansak Sattayanon

Assistant Director
of Administrative Support



ตรุณสิกขาลัยมีวิธีการเรียนแบบ Constructionism (การเรียนรู้การสร้างสรรคด้วยปัญญา) ผู้ก่อตั้งและผู้อำนวยการใหญ่ คุณพารณ อิศรเสนา ณ อยุธยา มีแนวคิดว่าคนคือทรัพยากรที่สำคัญที่สุด ดังนั้นจึงก่อตั้งโรงเรียนนี้ขึ้นเพื่อสร้างนักเรียนและครูพันธุ์ใหม่ โดยเน้นว่านักเรียนต้องสร้างองค์ความรู้ด้วยตัวเอง ซึ่งเมื่อให้ความสำคัญกับนักเรียนเป็นลำดับแรก โรงเรียนจึงจัดเตรียมสถานที่ เครื่องมือและอุปกรณ์การเรียนต่างๆ เพื่อตอบสนองต่อการเรียนรู้ของเด็กทุกคน โดยไม่ลืมที่จะคำนึงถึงความปลอดภัยของนักเรียนไปพร้อมกัน

คุณสงวนศักดิ์ สัตยานนท์ ผู้ช่วยผู้อำนวยการฝ่ายสนับสนุนการบริหารกล่าวว่า “ตึกนี้สูงสิบสี่ชั้น มีสิบชั้นสำหรับนักเรียน เลยต้องมีตึกเกาะเพราะเราคงทำให้เด็กอยู่หนึ่งไม่ได้ เด็กยุคนี้อยากดูอยากเห็นเป็นธรรมชาติ ตึกนี้เน้นความปลอดภัยตั้งแต่เริ่มสร้าง อย่างราวบันไดก็ต้องทำให้สูงกว่าปกติ แต่มันยังมีช่องซึ่งเด็กสามารถปีนได้ เอาศีรษะลอดออกมาได้”

ช่องตรงราวบันไดจึงเป็นช่องโหว่ที่โรงเรียนอยากป้องกัน โดยผู้ปกครองซึ่งมีความเป็นห่วงว่าลูกหลานอาจพลัดตกลงมาจึงได้เสนอให้ทำตาข่ายรองรับ แต่ทางโรงเรียนมองว่ายังไม่ใช่วิธีที่ดีที่สุด เพราะเด็กอาจคิดว่าเป็นเรื่องสนุกที่จะกระโดดลงเมื่อเห็นว่าตาข่ายรองรับ ต่อมาจึงคิดว่าควรหาวัสดุมากขึ้นราวบันไดเพื่อป้องกันการปีนป่าย มีคนเสนอให้ใช้แผ่นไม้อัด แต่ทางโรงเรียนไม่เห็นด้วย เนื่องจากได้ตั้งโจทย์ไว้ว่า “ที่กันราวบันไดต้องโปร่งแสงไม่ทึบ เพื่อจะได้มองเห็นเวลาเดินสวนกัน แล้วเราไม่มีลิฟต์ตัวใหญ่เพื่อขนของ ดังนั้นวัสดุต้องมีน้ำหนักเบา ไม่แตกง่าย สามารถนำมาติดตั้งได้สะดวก”

ดังนั้นจึงได้มาปรึกษากับสถาปนิกจาก Home Renovation Center SCG Network Management สถาปนิกที่ออกแบบจึงต้องคิดหาวัสดุเพื่อให้ตรงกับความต้องการของโรงเรียนมากที่สุด จนในที่สุดมาเจอกับแผ่นอะคริลิก Shinkolite ที่มีคุณสมบัติโปร่งแสง ใสเหมือนกระจก แต่เบากว่ากระจก มีความยืดหยุ่น ทนทาน และแข็งแรง ไม่แตกหักง่าย สามารถติดตั้งองและขึ้นรูปได้โดยใช้ความร้อนที่น้อยกว่า ทั้งยังสามารถรีไซเคิลได้

100 เปอร์เซ็นต์ และมีอายุการใช้งานยาวนานนับสิบปี วัสดุนี้จึงตอบโจทย์ทั้งในเชิงการใช้งานและการออกแบบ

แม้จะยังไม่เป็นที่รู้จักในวงกว้างเท่ากระจก แต่ด้วยคุณสมบัติที่เหนือกว่าจึงทำให้ คุณจิระเดช ขุนทอง สถาปนิกจาก Home Renovation Center บริษัท เอสซีจี เน็ตเวิร์ค แมเนจเม้นท์ จำกัด สถาปนิกที่ออกแบบงานนี้เลือกแผ่นอะคริลิก Shinkolite มาทำที่กันราวบันได ซึ่งคุณจิระเดช กล่าวว่า “ผมพอใจมากตอนแรกคิดว่ายุ่งยากเพราะผมไม่ค่อยนำอะคริลิกมาใช้งาน คิดว่าน่าจะเอาไว้ตกแต่งภายในมากกว่า แต่จากงานนี้คงต้องเปลี่ยนความคิด ยิ่งเห็นตอนที่ติดตั้ง งานออกมาเนี้ยบ ดูทันสมัย ราวกันบันไดที่ทำจาก Shinkolite นอกจากปลอดภัยแล้วยังดูดีด้วย”

เมื่อติดตั้งที่กันราวบันไดครบทั้ง 10 ชั้น คุณสงวนศักดิ์ สะท้อนความพึงพอใจออกมาว่า “นอกจากปลอดภัยแล้วยังแข็งแรง กระแทกไม่แตก สวยงามดูดี แม้โรงเรียนเราไม่เคยมีอุบัติเหตุแต่ที่กันราวบันไดนี้ช่วยลดความเสี่ยงการเกิดอุบัติเหตุที่จะเกิดขึ้นกับเด็ก ตอบโจทย์ที่เราต้องการ ช่วยให้ผู้ปกครองคลายกังวล ถือว่าเป็นการลงทุนที่คุ้มค่า”

สุดท้ายนี้ คุณสงวนศักดิ์ ยังฝากถึงผู้ใหญ่ที่ต้องรับผิดชอบความปลอดภัยของลูกๆ หลานๆ ด้วยว่า “ตามบ้านเรือน หรือโรงเรียนน่าจะใช้ Shinkolite ไม่ควรใช้กระจกเพราะเมื่อเด็กๆ เล่นกันเอง เล่นไล่จับ เล่นกันแรงๆ สามารถพลาดพลั้งไปโดนกระจกแตกหรือและทำให้บาดเจ็บได้”



ราวกันบันไดที่ทำจาก Shinkolite นอกจากปลอดภัยแล้ว ยังดูดีด้วย

คุณจิระเดช ขุนทอง

สถาปนิกจาก Home Renovation Center
บริษัท เอสซีจี เน็ตเวิร์ค แมเนจเม้นท์ จำกัด

Mr. Jiradetch Khunthong

Architect from the Home Renovation Center
SCG Network Management Co., Ltd.

In this issue we'd like to introduce you to the Darunsikkhalai School for Innovative Learning, King Mongkut's University of Technology Thonburi. The school is an icon of a successful system that focuses on the development, welfare, and safety of the students because not only it is a place to study but also a place of flourishing creativity. All schools should consider a similar method that ensures safety of students without limiting creativity and action.

The Darunsikkhalai School follows the Constructionism approach to learning. Founder and Director, Mr. Paron Isarasena Na Ayuthaya, has a vision that its people are the most significant resources on earth, thus the school was established with a goal of creating new generations of students and teachers. The school's vision emphasizes on the student's building knowledge themselves, therefore incorporating facilities and equipments to suit the learning needs of students that also caters to their safety.

Mr. Sanguansak Sattayanont, Assistant Director of Administrative Support stated that, "Our facility is 40-storey high with 10 floors dedicated to students so we need to have lots of regulations. The younger generations are very curious so the building has high safety standards, the stair railings are higher than usual yet opt for climbing."

The gap between railings is what most parents are worried about, they have suggested building nets below the stairs for protection but the schools sees that as even more alluring for the students to climb and then jump. Some have suggested the school used plywood to block the gap, but that would clearly break the regulation of "Using transparent materials to block gaps in the railing for safety with passers from opposite

directions as well as using materials that are light-weight due to lack of large elevators."

We then decided to consult architects from the Home Renovation Center SCG Network Management, who researched on the most suitable materials for this project. At last they came across Shinkolite acrylic sheets that are transparent like glass yet much lighter, flexible, durable, and not as fragile. They can be shaped accordingly with less heat than required for glass, and they are 100% recyclable with a life-span of over 10 years the answer the school had been looking for all this time.

Though not yet as popular as glass, but with qualities that surpasses, Mr. Jiradetch Khunthong, Architect from the Home Renovation Center, SCG Network Management Co., Ltd., who was incharge of purchasing Shinkolite said, "I'm very satisfied, at first I thought the set-up would be complicated because I'd never used acrylics before, I always thought they were just for decoration. But after this project I was having second thoughts, Shinkolite's flexibility is amazing, and it looks modern yet is safe."

Once the 10 floors installation was completed, Mr. Sanguansak said proudly, "Safety aside, the acrylic is very strong, it doesn't break easily and looks good. Although our school had never experienced such accidents, the Shinkolite sheets help to prevent any in the future, plus, parents don't have to worry anymore- a great investment indeed."

Last but not least, Mr. Sanguansak would like to leave a message to parents, "Glass should be replaced with Shinkolite in schools and homes for the safety of the children during playtime."



CREATING OPPORTUNITY DRAWING THE FUTURE

ร่วมกันสร้างโอกาส วาดอนาคตเพื่อน้อง

6 ปีแรกของชีวิต ถือเป็นช่วงเวลาทองในการพัฒนาทักษะทุกด้านของเด็กๆ โดยเฉพาะการพัฒนาสมองที่มีผลวิจัยพบว่า 80% ของสมองจะเจริญเติบโตในช่วงวัยนี้ หากเราเสริมสร้างพัฒนาการให้เด็กในวัยเริ่มต้นได้มีสุขภาพกายและใจที่ดี พวกเขา ก็จะพร้อมเรียนรู้และเติบโตได้อย่างมีคุณภาพในก้าวอย่างต่อเนื่อง ไปของชีวิต



เพราะมองไกลไปถึงอนาคตของคนรุ่นลูกรุ่นหลาน ทำให้เกิดเป็นแนวคิดหลักของกิจกรรมสร้างเรือนนอนเด็กเล็ก โรงเรียนนิคมสร้างตนเอง 13 อ.นิคมพัฒนา จ.ระยอง ขึ้น กิจกรรมนี้เป็นหนึ่งในโครงการ SCG ปันโอกาส วาดอนาคต ปี 6 (พ.ศ. 2555) โดย SCG ได้สนับสนุนงบประมาณให้พนักงานทำประโยชน์เพื่อสังคม ทำให้เกิดจิตสาธารณะในหมู่พนักงาน และยังเป็นการเชื่อมความสัมพันธ์ที่ดีระหว่างองค์กรกับสังคมอีกด้วย จุดเริ่มต้นของโครงการสร้างเรือนนอนเด็กเล็กมาจากคุณศรีสังวาล มีสอาด พนักงานฝ่ายผลิต บริษัท ไทย เอ็มเอ็มเอ จำกัด บริษัทร่วมทุนในเอสซีจี เคมิคอลส์ ที่รวบรวมเพื่อนพนักงานผู้มีจิตอาสาออกสำรวจชุมชนรอบโรงงานในจังหวัดระยอง จนได้มาพบโรงเรียนนิคมสร้างตนเอง 13 ซึ่งเป็นโรงเรียนขนาดเล็ก มีนักเรียนตั้งแต่อนุบาล - ชั้นประถม 6 รวม 49 คน กำลังประสบปัญหาเรื่องเรือนนอนของเด็กอนุบาล เพราะจำเป็นต้องใช้พื้นที่ส่วนหนึ่งของโรงครัวเก่า ทำให้เกิดกลิ่นจากการทำอาหาร ยุง และแมลง รบกวนเด็กในเวลาตอนกลางวัน ไม่มีอากาศถ่ายเท ดังนั้นเมื่อไม่สามารถพักผ่อนอย่างเต็มที่ก็ส่งผลให้เด็กๆ มีสุขอนามัยแย่งลง สมาธิในการเรียนรู้ไม่ดี และยังเสี่ยงกับโรคภัยจากแมลงอีกด้วย

หลังจากสำรวจและพูดคุยถึงความต้องการกับโรงเรียน ชุมชน และนำเสนอโครงการจนผ่านการอนุมัติแล้ว ทุกคนก็เริ่มลงมือสร้างสรรค์ให้ภาพที่ร่วมกันฝันไว้ปรากฏขึ้นเป็นจริง

คุณศรีสังวาล เล่าว่า “เราปรึกษากับโรงเรียน ชุมชน และ อบต. ตั้งแต่เริ่มโครงการ โดยให้โรงเรียนเป็นผู้ประสานงานหลัก สิ่งแรกที่ทำคือ หาพื้นที่เพื่อก่อสร้างเรือนนอนใหม่ ซึ่งเราได้รับความช่วยเหลือจาก อบต. นำรถไถมาช่วยถมดิน ปรับพื้นที่ และตัดต้นไม้ ส่วนแบบของตัวอาคาร โรงเรียนจัดทำขึ้นมาตามที่เขาต้องการ พอผ่านความเห็นร่วมกันของที่ประชุมแล้ว เราก็ก่อสร้างตามแบบ โดยมีช่างฝีมือจากชุมชนเป็นกำลังหลัก และมีทีมพนักงานของเอสซีจี เคมิคอลส์ช่วยลงแรงในการก่อสร้าง”

จุดเด่นของโครงการนี้คือ ความร่วมมือจากหลายฝ่าย ทั้งโรงเรียน ชาวบ้าน อบต. หน่วยงานสนับสนุนอื่นๆ และ เอสซีจี เคมิคอลส์ คุณค่าจึงไม่ได้อยู่แค่เพียงการสร้างเรือนนอนให้เสร็จ เป็นรูปเป็นร่างและได้ใช้ประโยชน์เท่านั้น แต่ยังสะท้อนถึง “ความสามัคคี” อันเป็นพลังสำคัญที่ผลักดันให้งานสำเร็จและเกิดความประทับใจกับทุกคน อย่างที่ คุณปานพรา สุธีระวงศา ผู้จัดการชุมชนสัมพันธ์ของเอสซีจี เคมิคอลส์ กล่าวไว้ว่า

“โครงการนี้สำเร็จได้เพราะความร่วมมือจากทุกฝ่าย ในส่วน



คุณศรีสังวาล มีสอาด

พนักงานฝ่ายผลิต
บริษัท ไทย เอ็มเอ็มเอ จำกัด
บริษัทร่วมทุนในเอสซีจี เคมิคอลส์

Mr. Srisangwal Meesa-ard

Operation of Thai MMA Co., Ltd.
the joint venture company with
SCG Chemicals

คุณปานทรา สุธีระวงศา

ผู้จัดการชุมชนสัมพันธ์ เอสซีจี เคมิคอลส์

Ms. Pandara Sutherawongsa

Community Relations Manager
SCG Chemicals

ของเอสซีจี เคมิคอลส์เอง ก็ได้รับการสนับสนุนจากผู้บริหารทุกระดับ ซึ่งตรงนี้เป็นสิ่งสำคัญมาก เพราะแสดงให้เห็นถึงการให้ความสำคัญกับการทำประโยชน์เพื่อสังคม และยังเป็นกำลังใจที่ดีของพนักงาน”

แม้ต้องใช้เวลากว่าสามเดือน และมีเพียงเวลาหลังเลิกงานกับทุกวันหยุด แต่คุณศรีสังวาล และเพื่อนๆ ชาวเอสซีจี เคมิคอลส์ ผู้มีจิตอาสา ก็เต็มใจไปร่วมลงมือก่อสร้างกับช่างของชุมชน ค่อยๆ ก่ออิฐ ฉาบปูน ไปจนถึงมุงหลังคาให้กับเรือนนอนแห่งนี้ “ผมได้ร่วมทำกิจกรรมตั้งแต่ขุดหลุม ตั้งเสา ทุกขั้นตอนจนเสร็จเป็นเรือนนอน เหนื่อยมาก แต่ก็ภูมิใจและยินดีมากที่ได้ช่วยเหลือสังคม มาถึงตอนนี้ก็คาดหวังว่า เมื่อเด็กๆ ได้สถานที่ที่ดี มีบรรยากาศดี ถูกสุขอนามัย จะทำให้พวกเขาพัฒนาการเรียนรู้อย่างดีต่อไป” “ปีนี้ก็จะร่วมเสนอโครงการใหม่อีกเพราะผมเห็นว่า เมื่อมีโอกาสเราก็ควรรีบคว้าโอกาสนั้นไว้ ยิ่งเป็นการสร้างโอกาสให้กับชุมชนของเราเอง ผมเกิดที่

ระยองและทำงานที่นี่ ผมจึงเป็นส่วนหนึ่งของชุมชนนี้ ก็อยากทำสิ่งที่เป็นประโยชน์ให้กับบ้านเกิดของเรา”

เพราะทุกคนเป็นส่วนหนึ่งของสังคม การทำสิ่งดีๆ เพื่อคนจำนวนมาก อาจมีจุดเริ่มต้นจากคนกลุ่มหนึ่ง แต่จุดเริ่มต้นนั้นจะขยายผลออกไปได้อย่างไม่สิ้นสุด หากทุกคนและทุกองค์กรตระหนักถึงความรับผิดชอบต่อส่วนรวม ซึ่งไม่ได้มีผลตอบแทนกลับคืนมาเพียงแต่ความสำเร็จให้จับต้องได้เท่านั้น แต่ยังเป็นความสุขและอิ่มเอมใจจนวัดเป็นมูลค่าไม่ได้

เหมือนดังโอกาสที่ชาวเอสซีจี เคมิคอลส์สร้างขึ้นในวันนี้ และกำลังจะต่อยอดไปสู่คนรุ่นต่อไปในอนาคต...



อาจารย์สมพร พงษ์เพชร โรงเรียนนิคมสร้างตนเองจังหวัดระยอง

“ก่อนเอสซีจี เคมิคอลส์จะเข้ามาเป็นแม่งานทำโครงการนี้ เด็กอนุบาลของเราต้องใช้พื้นที่ร่วมกับโรงอาหาร ห้องพยาบาล และสหกรณ์ สภาพอาคารก็หลังคารั่ว เวลาฝนตกน้ำหยด ลำบากมาก พอโครงการเข้ามาเราก็ประชุมร่วมกับผู้ปกครอง อบต. เพื่อหางบประมาณมาช่วยเพิ่มเติม หาช่างมาช่วยกันทำ เมื่อโครงการเสร็จทุกคนดีใจมาก เพราะเด็กๆ ได้รับประโยชน์โดยตรง มีสถานที่ที่สะอาด เป็นระเบียบ ไม่ร้อน เด็กๆ ก็ได้ใช้ในการพักผ่อน ได้ทำกิจกรรมอย่างเต็มที่ สุขภาพกายและสุขภาพจิตก็ดีขึ้น”

“ขอบคุณในน้ำใจของเอสซีจี เคมิคอลส์ที่เป็นโอกาสให้เด็กๆ การทำบุญแบบนี้ส่งผลที่ยิ่งใหญ่มหาศาล เป็นการสร้างคน และขอบคุณบริษัทที่ส่งเสริมให้พนักงานทำกิจกรรมดีๆ เผื่อแผ่ไปสู่อสังคมนี่เป็นสิ่งที่ดีและน่าประทับใจมาก”

Professor Somporn Pongpetch School in Rayong Province

“Before SCG Chemicals initiated this project, our students were victims to insects, holes in the roof, and sleeping in unhygienic cafeterias, clinics, and cooperative buildings. When we heard of the project we held meetings with parents and the municipality to try and find financial aid. When the project was finally completed, everyone was happy that the students could now benefit from hygienic facilities and a better atmosphere that enabled them to study more effectively.

“Thanks to the kindness of SCG Chemicals, the children now have more opportunities for a brighter future. I hope that this kind of good deed will spread to the larger public to create a better and more profound society.”





The first six years of our lives are the most important for growth in all areas, especially in the development of the brain. Studies found that 80% of our brains develop before we turn six, therefore our learning abilities depend mostly on our mental and physical health when we are just toddlers.

With this in mind, the project to establish a nursing home at the Nikhom Sang Ton Eng School 13 in Nikhom Pattana district, Rayong province, began. The project is SCG's 6th "Sharing the Opportunities and the Future" (2012) which SCG Chemicals gave financial support for personnel to carry out community service to strengthen the relationship with locals.

The project to build infant mattresses was initiated by **Mr. Srisangwal Meesa-ard, Operation of Thai MMA Co., Ltd., joint venture company with SCG Chemicals**, who rounded up volunteer staff to oversee communities in Rayong province. They came across the Nikhom Sang Ton Eng School 13, a small institution with 49 students from kindergarten to grade 6 who are having trouble with infant mattresses. Due to its small size, toddlers had their afternoon nap on mattresses located in the kitchen area, eventually leading to harm from mosquitoes and insects, and lack of ventilation. The infants never got full rest and also had to endure hygiene problems, lack of concentration during classes, and were at risk of diseases from pests.

After thorough discussion with the school and local communities, the project was approved and then proceeded immediately.

Mr. Srisangwal said, "We talked with the school, communities, and the municipality from the beginning of the project with the school themselves helping with public relations. The first thing we did was find empty land to construct a new facility with help from the municipality who provided tractors for backfilling, flooring, and wood. After approval during the meeting we constructed according to the desired plans of the school, with skilled local craftsmen as our main force, and SCG Chemicals staff to assist them."

The most outstanding aspect of this project was not only the building of a new facility but more the joining of hands between the school, locals, organizations, the municipality, and SCG Chemicals. "Cooperation" is the key to this project, leading to its great success. As **Ms. Pandara Sutherawongsa, Community Relations Manager, SCG Chemicals** states:

"This project would not have been a success if it weren't for the cooperation from all sectors. SCG Chemicals also had the support from our executives who cared greatly for both our personnel and local communities."

Over the course of three months, juggling between holidays and after work hours, Mr. Srisangwal and SCG Chemicals staff assisted with the construction consistently, from laying the concrete, brick blocks, to the building of the roof, "I helped with the backfilling, laying the foundation, and watched as every structure morphed into life. Those were exhausting days yet I felt a sense of happiness at the end, happy that we could help the community. I hope the children are having better days at school now in the new facility."

"This year we plan to propose another project. I feel that once the opportunity is there you have to grab it, especially if it benefits our own community. I was born and grew up here in Rayong and I am willing to do anything to better my own hometown."

Everyone is a part of society. We might start small, but eventually compassion and goodness spread to the larger public. The reward is nothing that you can touch, but rather something that can be felt deeply within your heart.

SCG Chemicals will continue to be a part of such good deeds in the hope that future generations will carry on our legacy...



PURR CAT CAFÉ

PURR-FECT HAPPINESS

Purr Cat Cafe คาเฟ่นี้ อบอวลด้วยความสุขของแมว

เคยเจอปัญหาที่บ้านมีแมว อยากจะออกไปเที่ยว Hangout กับเพื่อนๆ ก็หว่านแมวที่บ้าน แต่พอดึกก็อยากเจอเจ้าเหมียวไปเที่ยวด้วย ก็หาที่ทางลงตัวไม่ได้

ด้วยคำถามเดียวกันนี้ เพชร-นาระ (รัตนรัตน์) เอื้อทวีกุล และ ยืน-กอบัว สงค์ประเสริฐ จึงผูกใจดีเฝ้าหาคำตอบให้กับปัญหาที่เจอ โดยการเปิด Purr Cat Cafe แหล่งพักผ่อนสำหรับคนรักแมวโดยเฉพาะขึ้น

บ้านหลังสีขาวขนาดกลางในซอยสุขุมวิท 53 ดันรับผู้มาเยือนด้วยสวนสวยสไตล์อังกฤษขนาดย่อมกับมานั่งพักผ่อนหน้าร้าน ก่อนที่จะเข้ามาด้านในเพื่อพบกับความน่ารักของบรรยากาศร้านที่ตกแต่งแนววินเทจแถบๆ อังกฤษ ฝรั่งเศส คาเฟ่ที่เป็นสวรรค์ของคนรักแมวแห่งนี้เปิดให้บริการเรื่องแมวๆ แบบครบครัน ด้วยคอนเซ็ปต์ที่ว่า “คลับของคนรักแมว มีทุกอย่างที่เกี่ยวกับแมว อะไรที่ทำได้ที่บ้าน ร้านนี้จัดให้” ตั้งแต่การอาบน้ำ ดูแลขนในซาลอน ประหนึ่งพาแมวมาสปาให้ผ่อนคลาย สนทนาสำหรับแมวขนสั้นอยู่ที่ 450 บาท ขนยาว 500 บาท สำหรับแมวขนาดพิเศษ จะประเมินราคาตามขนาดตัว จากนั้นก็เลือกซื้อปิ่นเสือด้าแฟชั่นของน้องเหมียวที่เจ้าของร้านดีไซน์เอง แล้วแวะชมอาร์ตแกลลอรี่ ศิลปะว่าด้วยเรื่องแมวล้วนๆ

ส่วนชั้นสอง กำลังแปลงโฉมให้เป็นโรงแรมแมวที่จะเปิดให้บริการเร็วๆ นี้ต่อไปใครอยากไปเที่ยวไหนไกลๆ ก็สามารถนำแมวสุดที่รักมาฝากไว้ได้ทั้งแบบระยะสั้น-ยาว โดยจะติดตามดูชีวิตเจ้าเหมียวผ่านกล้องวงจรปิดทางอินเตอร์เน็ตได้แบบหายห่วงด้วย

อีกโซนที่ถือเป็นไฮไลต์ของ Purr Cat Cafe คือ ส่วนคาเฟ่ที่ผู้คนและแมวอยู่ร่วมกันได้อย่างสนุกสนาน ด้านนอกห้องกระจกจัดเป็นพื้นที่ที่อนุญาตให้พาแมวจากบ้านมาวิ่งเล่นโลดโผนได้เต็มที่ โดยมีเจ้าของนั่งพักผ่อนจิบกาแฟ ทานเค้กได้ตามอัธยาศัย แถมยังสามารถสั่งคูกี้แชลมอน คูกี้ทูน่า-ขนมสูตรพิเศษสำหรับแมวโดยเฉพาะเป็นของขวัญวันพิเศษให้เหมียวน้อยได้ด้วย

ส่วนด้านในห้องกระจก เป็นโซนที่สงวนไว้ให้แมวประจำร้านทั้ง 19 ตัว โดยเฉพาะ มีโซฟายาวและโต๊ะนั่งพื้นแบบญี่ปุ่นให้เหล่าคนรักแมวได้ใกล้ชิดกับ ‘เจ้าถิ่น’ ที่คอยต้อนรับลูกค้าทุกคนอย่างเต็มที่ แต่เพื่อความปลอดภัยของทั้งสองฝ่ายและถือเป็นสิ่งสำคัญอย่างมากของการมาเยือนที่นี่คือการคำนึงถึงความสะดวกสบายใจของแมวเป็นหลัก ทางร้านจึงกำหนดกติกาการอยู่ร่วมกันเล็กน้อยเช่น ต้องล้างมือทุกครั้งก่อนเข้ามาเล่นกับแมว ห้ามใช้แฟลช

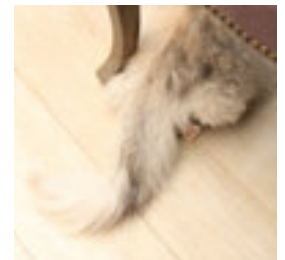
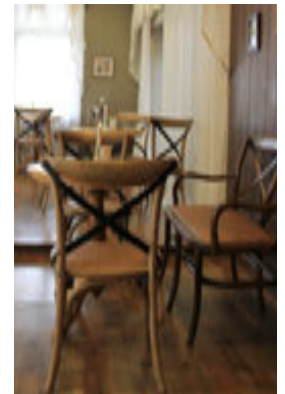
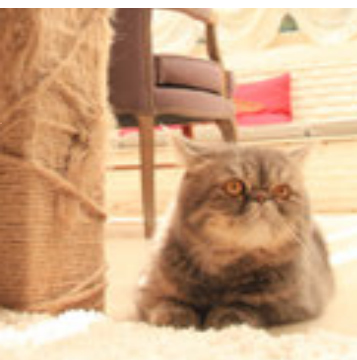
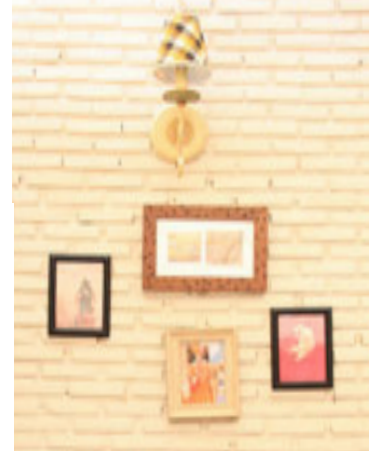

ถ่ายรูปแมว ห้ามปลูกแมว ห้ามอุ้มแมว ห้ามให้อาหารที่ไม่ใช่อาหารแมว ฯลฯ ในโซนนี้แหละ ที่เราจะได้เจอกับเซเลบของร้านอย่าง ‘เออร์วิน’ ‘มาริน’ ‘มารัก’ ‘มาตี’ ‘พูซ’ ‘พัมพ์กิ้น’ และตัวอื่นๆ อีกเพียบ

นอกจากจะได้สัมผัสความน่ารักของบรรดาสี่ขา ขนฟูแล้ว ความสนุกอีกอย่างของการเล่นกับแมวคือ การที่ได้สังเกตพฤติกรรมและนิสัยของแมวแต่ละสายพันธุ์ ด้วยความที่คาเฟ่นี้มีแมวหลายพันธุ์มาก ทั้งเปอร์เซีย (Persian) เมนคูน (Maine Coon) เอ็กซีโซติก ช็อตแฮร์ (Exotic Shorthair) อเมริกัน ช็อตแฮร์ (American Shorthair) บริติช ช็อตแฮร์ (British Shorthair) ฯลฯ ใครที่อยากเลี้ยงแมว ขอแนะนำเลยมาให้ลองมาที่นี่ จะได้ว่าแมวมีนิสัยแบบไหนที่เหมาะสมกับเรา และรู้จักวิธีการดูแลแมวจริงๆ ว่าเป็นอย่างไรด้วย

ในระหว่างที่เล่น ถ่ายรูปกับแมวจนเพลินแล้วห้ามพลาด ขนมและเครื่องดื่มที่ขอบอกเลยว่า ขึ้นชื่อไม่แพ้เรื่องแมว อร่อยและเข้มข้นด้วยรสชาติบวกกับการตกแต่งน่ารักๆ จนทำให้หลายคนติดใจ โดยเฉพาะทูน่าสลด สตอร์เบอร์รี่ช็อตเค้ก โกโก้เย็น และชาเขียว ที่อร่อยเหมาะจะจิบกับการพักผ่อนในยามบ่ายคล้อยเป็นที่สุด

การเดินทาง : เข้าซอยสุขุมวิท 53 มาเรื่อยๆ จนเกือบสุดซอย สังเกตซ้ายมือ บ้านหลังน้อยสีขาว-น้ำตาลติดกับร้าน Corner 43 จะเห็นป้าย Purr Cat Cafe และน้ำพุในสวนเล็กๆ สโตร์อังกฤษตั้งอยู่หน้าบ้าน เนื่องจากที่นี่มีที่จอดรถจำกัด เขาจึงมีบริการ Valet Parking สำหรับคนที่นำรถมาด้วย

BTS : ลงสถานีทองหล่อ ใช้ทางออกที่ 1 แล้วเดินย้อนกลับไปทางพร้อมพงษ์เพื่อเลี้ยวขวาเข้าไปยัง ซ.สุขุมวิท 53

Purr Cat Cafe เปิดวันอังคาร-พฤหัสบดี 11.00-20.00 น. และศุกร์-อาทิตย์ 11.00-21.00 น. โทร. 0-2108-3604 www.facebook.com/PurrCatCafeClub



There's always one common problem for all cat lovers - how to spend a day out with friends without abandoning your puss?

Let us introduce you to one business partner who has found a solution to this dilemma founded by Ms. Petch-Rattanakul and Ms. Jeen-Korbua Songpradit - the trendy hangout spot called Purr Cat Cafe.

Situated in the middle of Sukhumvit soi 53, a white house enclosed by a classic English garden marks the entrance to Purr Cat Cafe, welcoming you with a subtle European vintage flair. They have built their reputation on excellent cat service under the concept: "A cat-lover's hub. What you can't get done at home, we can do it here." And it goes without saying, that this ranges from bathing and trimming, to all forms of pet relaxation at affordable prices; a short trim at 450 baht, and a long trim at 500 baht, and negotiable price for larger felines.

Shopaholics can get lost here in the midst of trendy cat accessories all designed by the owner herself, artworks all cat-related, and a pending cat-motel on the second floor soon to be opened. The café even has a cat-sitting service for when you need to travel long distances, with available CCTV online where you can check-up on your pets.

The highlight of Purr Cat Cafe is the lounge, opened for both cats and their owners. Here you'll see people sipping afternoon tea, enjoying their cakes and bakeries while ordering exclusive salmon and tuna cookies for their little darlings purring nearby.

Inside the glass lounge - where you'll find 19 cats that belong to the café - designed with low Japanese-style couches so that you can be in-touch with these little 'locals', whose territory it is after all. But for safety standards, you'll have to

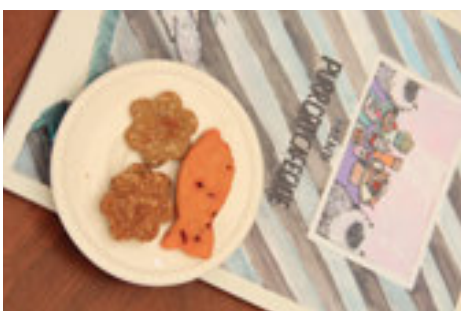
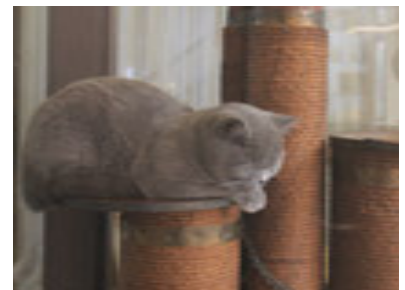

make sure to wash your hands before entering, avoid cuddling or disturbing the felines, and avoid feeding them anything besides cat food and no camera flashes are allowed. Follow these simple rules and you'll get the opportunity to meet the café's stars - Erwin, Marvin, Ma-ruk, Ma-dee, Puss, Pumpkin, and other adorable hosts.

Aside from interaction with the cats, you'll also get the chance to observe and understand the behavior of different species, from Persian to Maine Coon, Exotic Shorthair, American Shorthair, British Shorthair and so on. If you are considering raising a cat this is the perfect place to find out which breed is most appealing to you.

End your visit with a hearty and delicious meal of tuna salad, juicy strawberry shortcake, rejuvenating iced cocoa, and

rich green tea. What a delightful afternoon!

Car Transportation: Enter Sukhumvit 53 and head straight until you see on the left-hand side a white house, adjacent to Corner 43. Once you see the Purr Cat Cafe sign and a small fountain amid an English garden head into the parking lot where you'll find a Valet Parking service available for you.

BTS: Thonglor station exit 1, walk in the direction of Promphong station until you reach Sukhumvit soi 53.

Purr Cat Café is opened Tues-Thurs 11.00-20.00 and Fri-Sun 11.00-21.00

Tel: 0-2108-3604

Website: www.facebook.com/PurrCatCafeClub

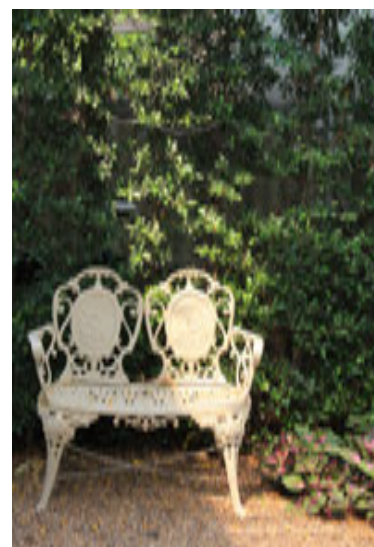



MAN ON THE RIGHT JOB!

กล่องพลาสติกแบบโหนดที่ใช้สำหรับอาหารของคุณ

อาหาร คือหนึ่งในปัจจัยสี่ที่จำเป็นต่อการดำรงชีวิตของมนุษย์ ภาชนะที่บรรจุอาหารจึงเป็นส่วนสำคัญที่เราต้องคำนึงถึงด้วยเช่นกัน เพราะในชีวิตประจำวัน เรามักใช้ภาชนะพลาสติกในการบรรจุอาหารทั้งเพื่อรับประทาน หรืออาจเป็นการใช้เพื่อจัดเก็บอาหารสำหรับรับประทานในมือต่อไป



การเลือกภาชนะบรรจุอาหารให้เหมาะสมกับอาหารแต่ละประเภทนั้น จึงเป็นสิ่งสำคัญ เพราะพลาสติกแต่ละชนิดนั้นมีคุณสมบัติในการทนความร้อนได้ไม่เท่ากัน ภาชนะพลาสติกที่เรา ใช้กันมีอยู่หลายรูปแบบ อาทิ เมลามีน และกล่องพลาสติก ถ้วยพลาสติก และกล่องโฟมใส่อาหาร ซึ่ง ภาชนะแต่ละประเภทต่างก็มีคุณสมบัติและข้อจำกัดในการใช้งานที่ แตกต่างกันไป

เมลามีน เป็นภาชนะบรรจุอาหารชนิดหนึ่งที่ได้รับนิยมนิยมเป็น อย่างมาก เพราะมีน้ำหนักเบา ไม่แตกง่าย ลวดลายสวยงาม และราคา ไม่แพง สามารถทนความร้อนได้ประมาณ 100 องศาเซลเซียส จึงอาจ ไม่เหมาะกับการบรรจุอาหารที่มีความร้อนสูง อาทิ ซาร้อน กาแฟร้อน แองจิต ก๋วยเตี๋ยว หรืออาหารที่เพิ่งปรุงเสร็จทันที ทางที่ดีคือเมื่อปรุง เสร็จแล้ว ควรพักไว้สัก 2-3 นาทีก่อนจึงค่อยใส่ลงในภาชนะ

กล่องพลาสติก มีคุณสมบัติคือน้ำหนักเบา สามารถป้องกันการซึม ผ่านของก๊าซและน้ำได้ดี สามารถทนความร้อนและเย็นได้ตั้งแต่ -20 ถึง 80 องศาเซลเซียส ทำให้นิยมนำมาใช้สำหรับบรรจุอาหารไปรับประทาน ในที่ต่างๆ หรือเก็บเข้าตู้เย็นเพื่อรับประทานในมื้อต่อๆ ไป

ถ้วยพลาสติกและกล่องโฟม เป็นสิ่งที่เราพบเห็นได้ทั่วไปจากการซื้อ อาหารรับประทานนอกบ้าน ข้อดีของถ้วยพลาสติกคือมีความใส เห็นियว และยืดหยุ่นสูง มีทั้งถ้วยเย็นซึ่งมีลักษณะค่อนข้างใส ยืดหยุ่นและนิ่มพอ สมควร เหมาะสำหรับบรรจุอาหารแช่แข็ง และถ้วยร้อนซึ่งทำจากเม็ด พลาสติกโพลีโพรไพลีน (PP) กระด้างกว่าถ้วยเย็น เหมาะกับบรรจุของ ร้อนได้ถึงจุดเดือด ไม่เหมาะต่อการบรรจุอาหารแช่แข็งเพราะพลาสติก จะเปราะกว่า ส่วนกล่องโฟมนั้นจะมีความยืดหยุ่นน้อยกว่า ทำให้เปราะ และแตกหักได้ง่าย ทั้งยังทนต่อความร้อนและเย็นได้น้อยกว่าเพียง -20 ถึง 80 องศาเซลเซียสเท่านั้น ในขณะที่ถ้วยเก็บอาหาร หรือ ถุงซิปล็อก (Zip Lock Bag) ซึ่งสามารถรูดเปิดปิดป้องกันเชื้อโรคจากภายนอกได้ มักทำ จากโพลีเอททิลีน ชนิดความหนาแน่นต่ำ (LDPE ต่ำ)

รู้แบบนี้แล้ว ลองสำรวจภาชนะพลาสติกที่คุณมีอยู่ในบ้าน แล้วอย่า ลืมเลือกใช้ให้เหมาะกับอุณหภูมิของอาหารตามความเหมาะสม เพื่อ ประโยชน์การใช้งานสูงสุดของภาชนะเหล่านั้น และเพื่อประโยชน์ของ คนในครอบครัวและตัวคุณเองด้วย

Food is one of the five basic necessities of human life, very much like how containers are one of the basic necessities of food. And one of the most common materials used for containers are plastics, popular for their endurance and potential for storage.

But choosing the appropriate containers to store a dish becomes challenging when you take a look at the long list of different types of plastics available in the market. What makes melamine different from typical plastic boxes, plastic bags, or even foam boxes? You don't want to be making grave decisions without information about the capabilities of each. Melamine for example, is very commonly used because it is lightweight, durable, looks good, and is inexpensive. But melamine can withstand temperatures of only up to 100 degrees Celsius, and thus isn't the most suitable when it comes to hot liquids like tea, coffee, or soup. You'd have to leave these dishes to set at room temperature for about 2-3 minutes before storage.

Now let's take a look at the typical plastic boxes. Their advantage lies in the ability to protect against gas and liquid leakage, and they can withstand temperatures that range from -20 to 80 degrees Celsius. You can see now why people use plastic boxes when travelling or for long periods of food storage.

Even more familiar than plastic boxes are plastic bags and foam boxes. Plastic bags are practical for their transparency and flexibility, but you must remember that they have limitations. If you pick the 'cold bag' they're perfect for frozen food storage but will be ineffective for hot dishes. The same thing goes for polypropylene (PP) plastic bags or 'hot bags' which are made for hot dishes up to boiling point but which can never be used for frozen food due to their fragility. Convenience aside, foam boxes seem almost useless because they are extremely brittle and can withstand temperatures of only -20 to 80 degrees Celsius. On the other hand, zip lock bags have great potential in protection from outside bacteria and are made from low-density polyethylene (LDPE).

So remember to choose suitable plastics for the storage of dishes in your home for safety and health purposes, not just to serve yourself but also for those dearest and nearest to you.





SCG CHEMICALS AND TPC – GROWING TOGETHER

ร่วมสร้างความสำเร็จและเติบโตไปด้วยกันอย่างแข็งแกร่ง



เอสซีจี พลาสติกส์ จัดงาน ‘Warm Welcome Party’ ต้อนรับลูกค้าจากบริษัท ไทยพลาสติกและเคมีภัณฑ์ จำกัด (มหาชน) หรือ TPC ในโอกาสที่ TPC ได้รวมเป็นหนึ่งเดียวกับเอสซีจี เคมิคอลส์ และสร้างความเชื่อมั่นในคุณภาพสินค้าและบริการที่ทีมงานขายจะมีต่อลูกค้า TPC พร้อมสร้างความสำเร็จและเจริญเติบโตไปด้วยกันได้อย่างแข็งแกร่ง ตามแนวทางการทำงานแบบ Building Success Together โดยมี คุณคณศ ขาวจันทร์ ที่ปรึกษาประธานกรรมการบริษัท ไทยพลาสติกและเคมีภัณฑ์ จำกัด (มหาชน) คุณสุชัย อัครถาวรวานิช กรรมการผู้จัดการ บริษัท ไทยพลาสติกและเคมีภัณฑ์ จำกัด (มหาชน) คุณศักดิ์ชัย ปฏิภาณปรีชาวุฒิ กรรมการผู้จัดการ บริษัท เอสซีจี พลาสติกส์ จำกัด และคณะผู้บริหารระดับสูง ร่วมให้การต้อนรับลูกค้าอย่างอบอุ่น

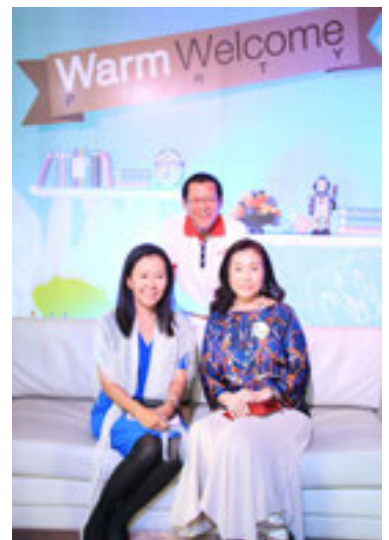

SCG Plastics gladly hosted a ‘Warm Welcome Party’ for clients from the Thai Plastics and Chemicals Plc. (TPC) to celebrate the start of a new partnership with SCG Chemicals and to build brand trust, quality, and service. We emphasized the ‘Building Success Together’ strategy together with honored guests: Mr. Kanet Khaochan, Advisor to Chairman, Thai Plastic and Chemicals Plc., Mr. Suchai Asvathavornvanit, Managing Director, Thai Plastic and Chemicals Plc., Mr. Sakchai Patiparnpreechavud, Managing Director, SCG Plastics, Co., Ltd., and executive committee members to greet and welcome with open arms.





INNOVATIVE COLLABORATION

หัวใจหลักเพื่อสร้างคู่ธุรกิจเติบโตร่วมกันอย่างยั่งยืน

เอสซีจี เคมิคอลส์ เดินหน้ากลยุทธ์การดำเนินธุรกิจแบบ Innovative Collaboration หรือการพัฒนาความร่วมมือกับคู่ค้าเพื่อสร้างความสำเร็จที่ยั่งยืน พร้อมจัดงานแถลงข่าว ‘เคล็ด (ไม่) ลับ กับแนวทางการทำงานสู่ความสำเร็จที่ยั่งยืนแบบเอสซีจี เคมิคอลส์’ ในบูทเอสซีจี เคมิคอลส์ งาน TIPREX 2013 ณ ศูนย์นิทรรศการและการประชุมนานาชาติไบเทค บางนา เมื่อเร็ว ๆ นี้

สำหรับหัวใจหลักของแนวคิดนี้ คุณยุทธนา เขียมตระการ กรรมการผู้จัดการ บริษัท เอสซีจี โพลีโอเลฟินส์ จำกัด ในเอสซีจี เคมิคอลส์ กล่าวว่า เอสซีจี เคมิคอลส์ให้ความสำคัญกับการปรับตัวให้เข้ากับความต้องการของลูกค้าแต่ละราย โดยยึดหลัก 2 ประการคือ Open ทำงานอย่างเปิดเผย รับฟังความต้องการของลูกค้าและ ความเห็นของทีมงานทุกฝ่าย และ Challenge ความท้าทายจาก

การกล้า ‘คิดต่าง’ และ ‘คิดแทน’ โดยอาศัยความเข้าใจเป็นหลัก

นอกจากนี้ ยังได้รับเกียรติจาก คุณไมเท พรปักษ์ขาม ผู้อำนวยการสำนักบริหารจัดการกลุ่มผลิตภัณฑ์ เครื่องเบทาโกร บริษัทผู้นำธุรกิจด้านอุตสาหกรรมเกษตรและอาหารครบวงจรของประเทศไทย และคุณธนพัทธ์ กวีไตรภพ Global Flexible Packaging Department Manager บริษัทเอสซีจี พลาสติกส์ จำกัด ในเอสซีจี เคมิคอลส์ ร่วมพูดคุยเกี่ยวกับเบื้องหลังการทำงานร่วมกัน จนสามารถผลิตบรรจุภัณฑ์พลาสติกที่มีคุณภาพ สะอาดปลอดภัย ป้องกันการแตกเสียหายได้ถึง 100% สามารถเก็บในอุณหภูมิเย็นจัด เป็นมิตรต่อสิ่งแวดล้อมมากขึ้น นับเป็นการตอบโจทย์ที่สร้างความพึงพอใจแก่ทั้งสองฝ่าย ก่อให้เกิดการถ่ายทอดองค์ความรู้ซึ่งกันและกัน และเป็นพลังผลักดันให้ทุกฝ่ายเติบโตอย่างยั่งยืนในอนาคตด้วย



SCG Chemicals walks forward with the Innovative Collaboration business strategy in order to cooperate more effectively with partners in achieving sustainable success. The press briefing ‘SCG Chemicals: The Innovative Collaboration for Sustainable Success’ at SCG Chemicals booth, TIPREX 2013 held at BITEC Bangna, was a means to promote this project.

Mr. Yuttana Jiamtragan, Managing Director of SCG Polyolefins Co., Ltd., a subsidiary of SCG Chemicals, stated that the company is attentive to the needs of each customer. They follow two main principles; to be ‘open’ to the demands of customers and the opinions of each team member, and to embrace ‘challenge’ through thinking differently and thinking as a leader with understanding as a foundation.

Honored guests Mr. Patai Porapakkham, Corporate Portfolio Management Director of Betagro Group, and Mr. Thanapat Kawetraiphop, Global Flexible Packaging Department Manager, Plastics Co., Ltd., a subsidiary of SCG Chemicals, spoke of the experience working together as a team. The results are quality plastic products that are safe, clean, and have 100% damage prevention. They are tolerant to low temperatures, environmentally-friendly, and prove to be satisfactory for both sides, providing the motivation for sustainable growth in the future.





THE EMECO 111 NAVY CHAIR

Emeco 111 Navy Chair คือเก้าอี้รักษ์โลกสายพันธุ์ใหม่ที่เกิดจากการจับมือกันของสองบริษัทยักษ์ใหญ่แห่งสหรัฐอเมริกาอย่าง Coca-Cola และ Emeco บริษัทที่เชี่ยวชาญด้านการออกแบบ ซึ่งก่อนหน้านี้ได้คิดค้นเก้าอี้อะลูมิเนียมรุ่น Emeco 1006 เพื่อใช้ในกองทัพของสหรัฐฯ ในช่วงสงครามโลกครั้งที่สอง ทำจากอะลูมิเนียมรีไซเคิล 80% ซึ่งมีความทนทานมาก เพราะมีอายุการใช้งานยาวนานถึง 150 ปี และยังรับประกันการใช้งานตลอดชีพอีกด้วย

ด้วยแรงบันดาลใจจากเก้าอี้ต้นแบบ Emeco 1006 นี้เอง จึงเกิดเป็น Emeco 111 Navy Chair ที่แต่ละตัวผลิตจากพลาสติก PET รีไซเคิล หรือ rPET (Recycled Polyethylene Terephthalate) 65% ซึ่งได้มาจากขวดพลาสติกโคคา-โคล่าจำนวน 111 ขวด นำมาผลิตร่วมกับวัตถุดิบอื่นๆ เช่น เม็ดสีและใยแก้วอีก 35% ออกมาเป็นเก้าอี้ดีไซน์คลาสสิกที่ทั้งสวยและทนทาน ทั้งยังเป็นการช่วยกำจัดขยะประเภทขวดพลาสติกไปได้เป็นจำนวนมาก

Emeco 111 Navy Chair ผลิตออกมาพร้อมสีให้เลือกถึง 6 ได้แก่ สีแดง สีขาว สีเทา สีเขียว สีส้ม และสีดำ และที่เด็ดคือทุกสีเป็นสีออร์แกนิกที่ไม่มีโลหะหนักซึ่งทำลายระบบนิเวศน์ ทุกตัวยังผ่านการทดสอบและคาดว่ามีความอายุการใช้งานได้ยาวนานกว่า 30 ปี และหากสิ้นอายุการใช้งานแล้วเจ้า Emeco 111 Navy Chair ก็ยังสามารถที่จะนำไปรีไซเคิลเพื่อสร้างเก้าอี้ตัวใหม่ได้ต่อไปอีกด้วย

Emeco 111 Navy Chair จึงนับเป็นเก้าอี้แห่งนวัตกรรมที่ตอบโจทย์กับกระแสรักษ์โลกของคนยุคปัจจุบันได้ถูกจุดแถมยังดีไซน์สวยถูกใจ และด้วยความคิดสร้างสรรค์ดีๆ แบบนี้เองที่จะทำให้โลกของเราทุกคนน่าอยู่ขึ้น

They say that forever is a very long time, but forever can be just the thing that today's environment needs in order to survive. During WWII, two of the world's leading companies - Coca-Cola and Emeco - invented the Emeco 1006 chair from 80% recycled aluminum for use in the army. The chair lasted 150 years. Today, they've invented yet another fascinating product, a brother of the aluminum chair, called the Emeco 111 Navy Chair - highly durable and more ecologically friendly.

The Emeco 111 Navy Chair is made from 60% recycled polyethylene terephthalate (rPET) from 111 used Coca-Cola bottles along with other materials, some of which included color grains and 35% glass fiber. It's an appealing product with balance of form and function, not to mention efficiency in getting rid of waste.

The color choice is also endless - red, white, grey, green, orange, and black - all of which are made from organic compounds free from heavy metals that are ecologically threatening. These chairs were tested and proved to last over 30 years after which you can always be recycled to make new furniture.

There's no better way to answer the world's constant demand for environmentally friendly products than the Emeco 111 Navy Chair - an innovation that does it all. We are definitely looking forward to supporting all creations that will make the world a better place. Are you?

LET'S CELEBRATE SCG 100th ANNIVERSARY



SCG INNOVATIVE EXPOSITION



AUGUST

SCG 100th ANNIVERSARY EXPO

August 2 - September 1, 2013

SCG Experience, Bangkok, Thailand

เตรียมพบสุดยอด Exhibition ครั้งยิ่งใหญ่ฉลองเอสซีจีครบรอบ 100 ปี กับงาน 'SCG 100th ANNIVERSARY INNOVATIVE EXPOSITION' ที่รวบรวมนวัตกรรม ผลงานการคิดค้นกว่า 100 ผลงานจากปัจจุบันสู่อนาคต มาจัดแสดงในแง่มุมที่ท่านอาจไม่เคยรู้ พร้อมผลิตพินไปกับระบบมัลติมีเดียที่ทันสมัย และห้ามพลาดกับไฮไลท์ของงานครั้งแรกในไทยที่ท่านจะได้ตื่นตาตื่นใจไปกับระบบ 4D ที่ผสมผสานไปกับการแสดงสดซึ่งไม่เคยพบเห็นจากที่ไหนมาก่อน

มาร่วม Drawing the future ไปกับเอสซีจีได้แล้ว

ตั้งแต่วันที่ 2 สิงหาคม ถึง 1 กันยายน 2556 ที่ SCG EXPERIENCE

(ในพื้นที่คริสตัล ดีไซน์ เซ็นเตอร์ หรือ CDC)

เลียบทางด่วนเอกมัย-รามอินทรา

เวลาเปิด - ปิด :

วันอาทิตย์ - วันพฤหัสบดี เริ่มเวลา : 11.00 - 19.00 น.

วันศุกร์ - วันเสาร์ เริ่มเวลา : 11.00 - 21.00 น.

NOVEMBER – DECEMBER

ASEAN SD Symposium 2013

SCG Bangsue, Bangkok, Thailand

UP COMING EVENTS

JUNE

The 17th PPPEXPO 2013

(The 17th Annual Plastic, Printing & Packaging Exhibition)

June 6 - 8, 2013

Diamond Jubilee Hall

Dar-Es-Salaam, Tanzania

Plastics Design and Moulding (pdm) 2013

June 18 - 19, 2013

Telford International Centre

Telford, UK

JULY

Malaysia Rubber Plastic Mould

& Die Industry Fair

July 04 - 07, 2013

Putra World Trade Centre (PWTC)

Kuala Lumpur, Malaysia

Shanghai International Printing

& Packaging Products Trading Fair

July 10 - 13, 2013

Shanghai New International

Expo Centre (SNIEC)

Shanghai, China

Plastics Fair

July 18 - 20, 2013

Saigon Exhibition & Convention Center (SECC)

Ho Chi Minh City, Vietnam

2013 Plastics Industry Fly-In

July 23 - 24, 2013

Capitol Hill

Washington, D.C., USA

คุณคิดว่าถังไหน ปลอดภัยสูงสุด?



ตะไคร่น้ำ

ถังนี้ ปลอดภัย
ไร้สารโลหะหนักตกค้าง
ด้วยวัสดุพอลิเมอร์ เอลิซอร์
elixir
วัสดุมาตรฐาน SCG

สีตกค้างและ
สารโลหะหนัก

มองหาถังเก็บน้ำ
มองหาสัญลักษณ์เอลิซอร์

elixir
เอลิซอร์ by SCG

ถังเก็บน้ำเลียนแบบ อาจไม่ได้คุณภาพและทิ้งสารปนเปื้อนเมื่อใช้เป็นเวลานาน
เอลิซอร์ วัสดุพอลิเมอร์ Food Grade ชนิดพิเศษที่ใช้ผลิตถังเก็บน้ำโดยเฉพาะ ด้วยเทคโนโลยี
การผลิตแบบคอมพาวด์ ปราศจากส่วนผสมของสารโลหะหนัก จึงปลอดภัย ไร้สารตกค้าง
• มาตรฐานความปลอดภัย FDA จากสหรัฐอเมริกา • ไร้สารโลหะหนักตกค้าง • ทึบแสง
ป้องกันตะไคร่น้ำ • วัสดุแข็งแรง มาตรฐานมอก. • สาร Anti-UV ปกป้องวัสดุจากแสงแดด

